

ZUSATZMODUL K3

Modul für Gegenverkehrssteuerung und Testung Einzugslichtschranken

DEUTSCH

ADDITIONAL MODULE K3
Module to two-way traffic control
and test entering light barriers

ENGLISH

EXTRA MODULE K3
Module voor tegenliggerregeling en
voor het testen van intrekfotocellen

NEDERLANDS

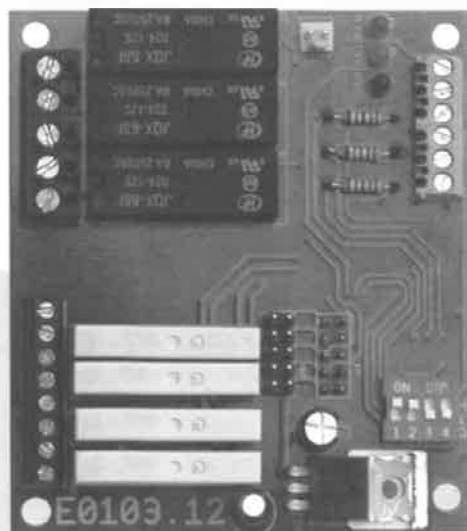

ZUSATZMODUL K3

FUNKTIONSBESCHREIBUNG



Zum Aufstecken, bzw. Abziehens der Zusatzmodule muss die Anlage spannungsfrei geschaltet sein!

→ Funktion Dipp-Schalter

- Dipp1 --> Testung Einzugslichtschranke 1 (Außen),
OFF = Testung AUS / ON = Testung EIN
- Dipp2 --> Testung Einzugslichtschranke 2 (Innen),
OFF = Testung AUS / ON = Testung EIN
- Dipp3 --> 3s Ampelvorwarnung Ja /Nein,
OFF = Vorwarnung AUS / ON = Vorwarnung EIN
- Dipp4 --> Tor Reversieren bzw. Freifahrt nach UK Aktivierung.
OFF = Freifahrt AUS / ON = Freifahrt EIN

→ Relaisfunktionen

- Relais1 --> Ampel innen (Rot / Grün)
- Relais2 --> Ampel Ein/Aus
- Relais3 --> Ampel außen (Rot / Grün)
- Relais4 --> Potentialfrei 2 unten (Anzeige Endschalter unten)
- Relais5 --> Testung Lichtschranke 2
- Relais6 --> Testung Lichtschranke 1
- Relais7 --> Potentialfrei 1 oben (Anzeige Endschalter oben)

→ Stecker für Deckel-LED

An dem Stecker J10 kann eine im Deckel befestigte LED angeschlossen werden, im Fehlerfall wird hier der Fehler Code ausgeblinkt. Die Funktion der Deckel-LED entspricht der Rotampel.

→ Testung der Einzugslichtschranken

Als Lichtschranke für die Einzugsicherung dürfen nur mit der Norm konforme Sender-/ Empfängerlichtschranken eingesetzt werden. Hierbei wird der Sender, bzw. bei der Verwendung von 2 Einzugslichtschranken (Innen und Außen) beide Sender an den Klemmen 10 und 11, bzw. 12 und 13 auf dem Modul K3 angeschlossen. Der Empfängerkontakt greift dann direkt in den Sicherheitskreis (AUF-Richtung) ein. Der Anschluss erfolgt auf der Grundplatte UST 1 an der Klemme X4b/J26.

ZUSATZMODUL K3

BESCHREIBUNG

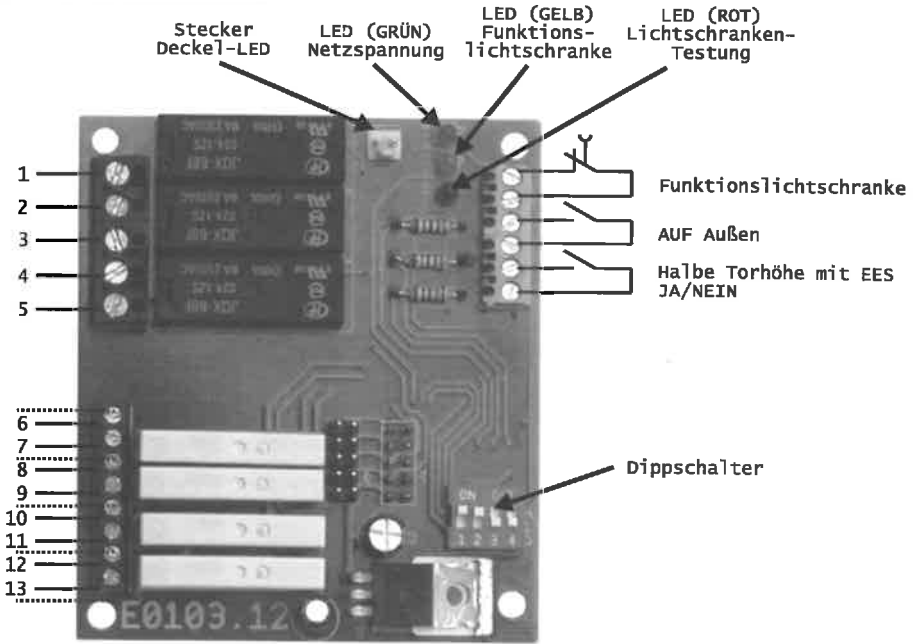

Anschluss Gegenverkehrsampel

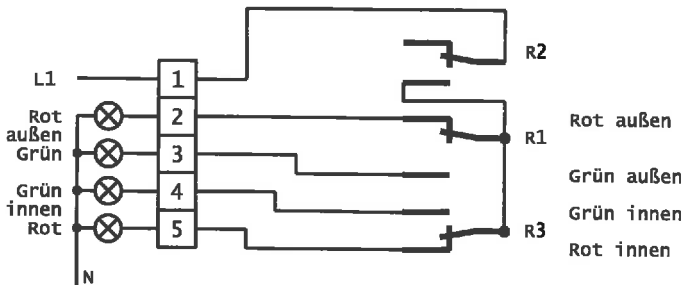

Signalisierung der Endlagen AUF und AB



ZUSATZMODUL K3

Schaltbild Einzugslichtschranken Testung

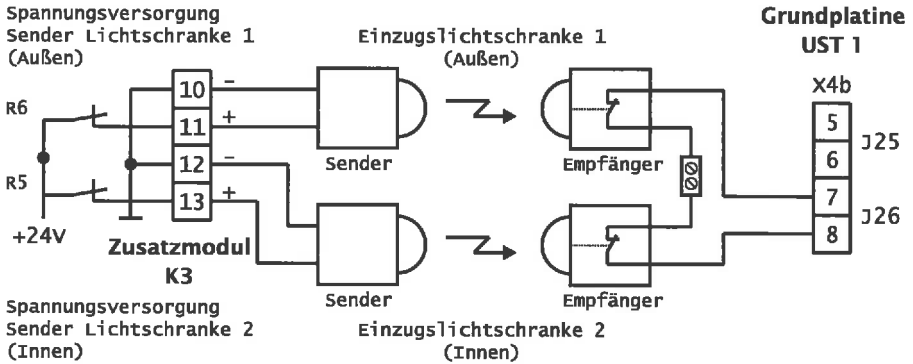

Werden 2 Lichtschranken als Einzugssicherung verwendet, müssen die Relaiskontakte (Öffner) der Empfänger in Serie geschaltet werden und werden an der Klemme J26 auf der Grundplatine UST 1 angeschlossen.

Urheberrechtlich geschützt.

Nachdruck, auch auszugsweise, nur mit unserer Genehmigung.

4 Änderungen, die dem technischen Fortschritt dienen, vorbehalten.

ZUSATZMODUL K3

Modul für Gegenverkehrssteuerung
und Testung Einzugslichtschranken

DEUTSCH

ADDITIONAL MODULE K3

Module to two-way traffic control
and test entering light barriers

ENGLISH

EXTRA MODULE K3

Module voor tegenliggerregeling en
voor het testen van intrekfotocellen

NEDERLANDS

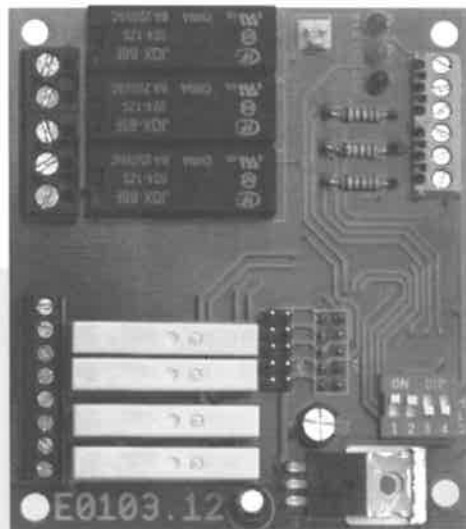

ADDITIONAL MODULE K3

DESCRIPTION OF FUNCTION



During all wiring and assembling works, the control system has to be cut-off from power supply!

ENGLISH

→ Function dip switch

- Dip1 --> test of entering light barrier 1 (outside),
OFF = test OFF / ON = test ON
- Dip2 --> test of entering light barrier 2 (inside),
OFF = test OFF / ON = test ON
- Dip3 --> 3 s traffic light warning yes / no,
OFF = warning OFF / ON = warning ON
- Dip4 --> reverse door and/or free passage after activate UK.
OFF = free passage OFF / ON = free passage ON

→ Relays functions

- Relay1 --> traffic light inside (red / green)
- Relay2 --> traffic light on / off
- Relay3 --> traffic light outside (red/green)
- Relay4 --> potential free 2 down (display limit switch down)
- Relay5 --> test of light barrier 2
- Relay6 --> test of light barrier 1
- Relay7 --> potential free 1 up (display limit switch up)

→ Plug for cover LED

An LED fixed on the cover can be connected to J10, in case of error, the error code will be flushed here. The function of the cover LED corresponds to the red traffic light.

→ Test of entering light barrier

Only transmitter / receiver light barriers according to the norm can be used as light barrier for the entering protection. In this case, the transmitter and/on by using 2 light barriers (inside and outside), both transmitters are connected to the screw terminals 10 and 11, and/or 12 and 13 on the module K3.

The contact of transmitter takes direct effect in the safety circuit (UP direction). The connection occurs on the mother board UST 1 at the screw terminal X4b/J26.

ADDITIONAL MODULE K3

DESCRIPTION

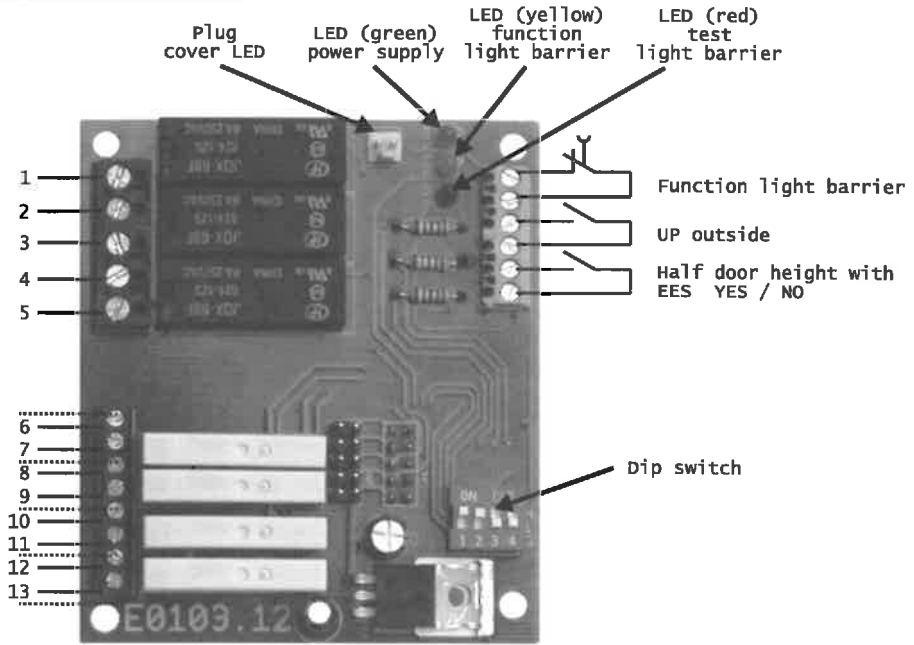

ENGLISH

Connexion two-way traffic light

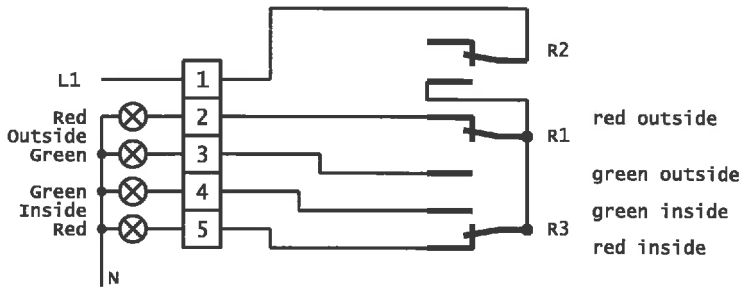

Signalling of final positions UP and DOWN

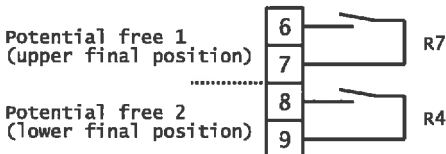

ADDITIONAL MODULE K3

Diagram of connections of entering light barriers test

ENGLISH

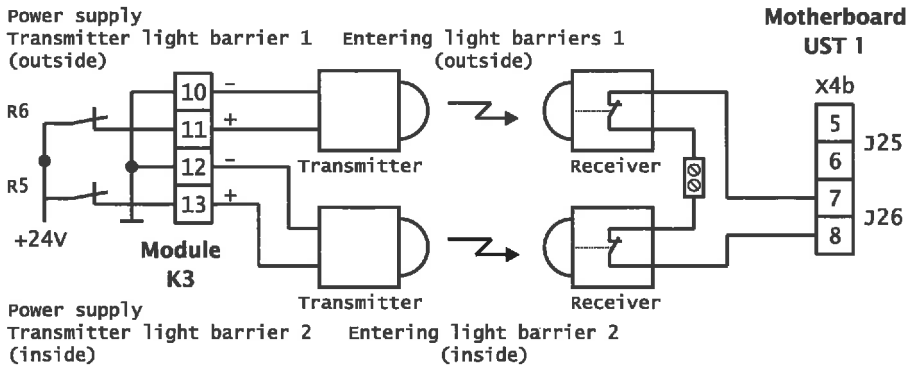

If 2 light barriers are used as feed protection, the relays contacts (NC) of receiver must be connected in series and are connected to the screw terminal J26 on the motherboard UST 1.

Copyright.

No part of this manual may be reproduced without our prior consent.

8 Subject to changes which are in the interest of technical improvements.

ZUSATZMODUL K3

Modul für Gegenverkehrssteuerung
und Testung Einzugslichtschranken

DEUTSCH

ADDITIONAL MODULE K3

Module to two-way traffic control
and test entering light barriers

ENGLISH

EXTRA MODULE K3

Module voor tegenliggerregeling en
voor het testen van intrekfotocellen

NEDERLANDS

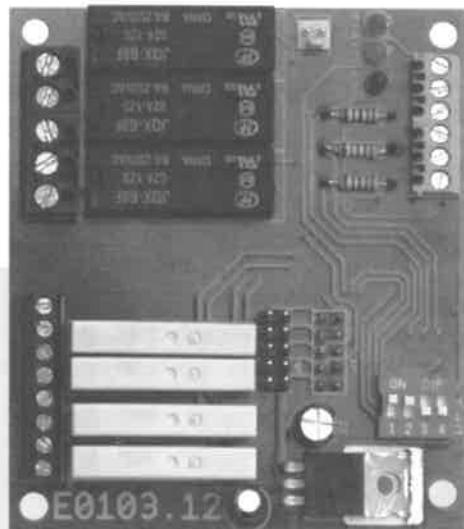

EXTRA MODULE K3

FUNCTIEBESCHRIJVING



Bij alle bedradings- en montagewerkzaamheden moet de besturing spanningsvrij geschakeld zijn!

→ Functie dipschakelaars

- Dip1 --> test intrek-fotocelbewaking 1 (buiten)
OFF = test UIT / ON = test AAN
- Dip2 --> test intrek-fotocelbewaking 1 (binnen)
OFF = test UIT / ON = test AAN
- Dip3 --> 3s stoplichtwaarschuwing ja/ nee
OFF = waarschuwing UIT / ON = waarschuwing AAN
- Dip4 --> Deur omkeren resp. opensturen na activering van de contactlijst onder.
OFF = openbeweging UIT / ON = openbeweging AAN

→ Relaisfuncties

- Relais1 --> Stoplicht binnen (rood / groen)
- Relais2 --> Stoplicht Aan / uit
- Relais3 --> Stoplicht buiten (rood / groen)
- Relais4 --> Potentieelvrij 2 beneden (weergave eindschakelaar beneden)
- Relais5 --> Test fotocelbewaking 2
- Relais6 --> Test fotocelbewaking 1
- Relais7 --> Potentieelvrij 1 boven (weergave eindschakelaar boven)

→ Steker voor deksel-LED

Aan de steker J10 kan een in het deksel bevestigde LED worden aangesloten. In een storingsgeval wordt hier de storingscode door knipperen aangegeven. De functie van de deksel-LED komt overeen met het rode stoplicht.

→ Test van de intrekfotocellen

Als fotocellen voor de intrekbeveiliging mogen alleen met de norm overeenstemmende zender-/ontvangerfotocellen worden gebruikt. Hierbij wordt de zender resp. bij het gebruik van 2 intrekfotocellen (binnen en buiten) worden beide zenders aan de klemmen 10 en 11 resp. 12 en 13 op de extra module K3 aangesloten. Het ontvangercontact grijpt dan direct in het veiligheidscircuit in (OPEN-richting). De aansluiting geschiedt op de basisprintplaat UST 1 aan de klem X4b/J26.

EXTRA MODULE K3

BESCHRIJVING

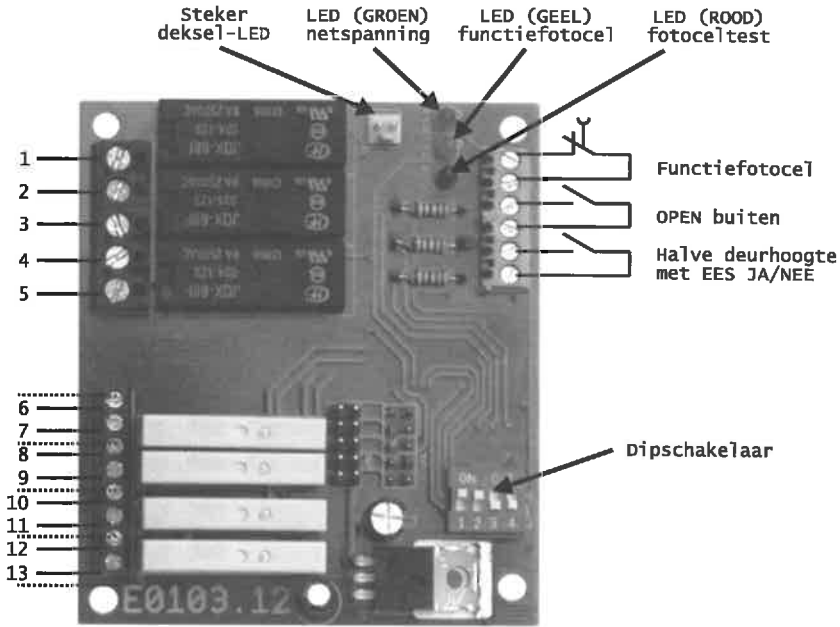

NEDERLANDS

Aansluiting tegenliggerstoplicht

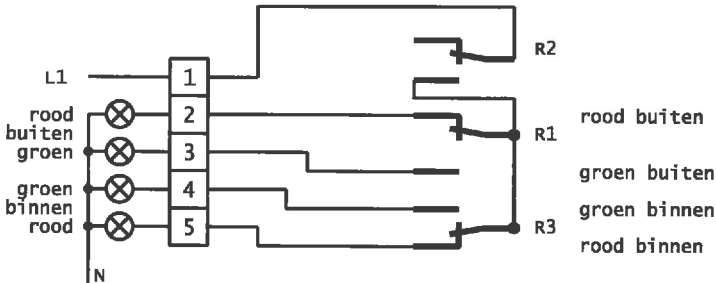

Signalering van de eindposities OPEN en DICHT

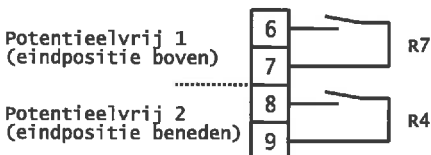

EXTRA MODULE K3

Schakelschema test intrekfotocel

Spanningsvoorziening
zender fotocel 1
(buiten)

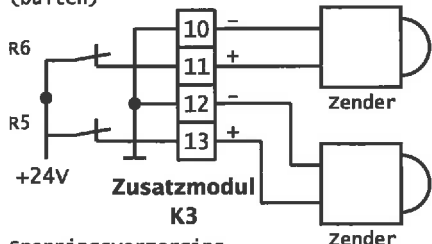

Intrekfotocel 1
(buiten)



Basisprintplaat
UST 1

X4b

J25

J26

Spanningsvoorziening
zender fotocel 2
(binnen)

Intrekfotocel 2
(binnen)



Wanneer 2 fotocellen worden gebruikt als intrekbeveiliging, moeten de relaiscontacten (opener) van de ontvanger in serie geschakeld en op de klem J26 op de basisprintplaat UST 1 aangesloten worden.