

Anleitung für Montage und Betrieb

Garagentorantrieb SupraMatic S / SupraMatic K

Fitting and operating instructions

Garage door operator SupraMatic S / SupraMatic K

Instructions de montage et de manœuvre

Manœuvre électrique SupraMatic S / SupraMatic K

Handleiding voor montage en bediening

Garagedeuranrijver SupraMatic S / SupraMatic K

Istruzioni per il montaggio e l'uso

Motorizzazione per porte da garage SupraMatic S / SupraMatic K

Instrucciones para el montaje y funcionamiento

Operador doméstico SupraMatic S / SupraMatic K

Instrukcja montażu i obsługi

Napedwobieram garażowe SupraMatic S / SupraMatic K

Szerelési és működtetési útmutató

SupraMatic S / SupraMatic K garázsajtó mozgató



 **deltadoors**
T 0341 - 42 72 00
www.deltadoors.nl

Mevrouw, Mijnheer,

De garagedeuraandrijving SupraMatic wordt gekenmerkt door een gepatenteerde, onderhoudsvrije motor en een comfortabele bediening; dankzij de langzame aanloop- en stopfunctie.

De permanente productiecontrole garandeert een hoge technische standaard. Vanzelfsprekend beschikt de garagedeuraandrijving Supramatic over een erkende afstandsbediening die U de hoogste veiligheid biedt.

Leest U de in deze handleiding vermelde informatie en aanwijzingen betreffende de montage en het gebruik van het toestel. Bewaar deze handleiding zorgvuldig.

Wij wensen U met dit Hörmann-product veel plezier.

Uw partner voor deuren, ramen en kozijnen

Algemene richtlijnen:

De garagedeuraandrijving SupraMatic kan toegepast worden op de volgende deuren:

- Kanteldeuren (afbeelding 1.1) (universele montageset bij de levering inbegrepen)
- Sectionaldeuren (afbeelding 1.2) (voor Hörmann sectionaldeuren LTE, LPU en LTH serie 30 is een universele montageset in het toebehorenepak aanwezig. Voor andere fabrikaten is een opbouwconsole art. nr. 564 312 noodzakelijk)

Montagevoorwaarden

De aandrijving mag niet buiten gemonteerd worden.

Beschermingstype: alleen voor droge ruimten.

Functiecontrole van de deur:

De garagedeur moet voldoen aan de functie-omschrijving van de fabrikant.

De deurhoogte mag max. 3 m bedragen.

Controleer de deur vóór de montage van de aandrijving op:

- onberispelijke en lichte deurloop
- corrosie en sporen van scheuren
- slijtage van draaipunten en lagers
- functie van de veren (uitbalancerings)

Er op de bepaalde plaatsen onderhoudsvoorschriften van de deurbestuurder.

Indien U gebreken vaststelt, laat deze dan door een vakman herstellen.

Bouwkundige voorwaarden:

Het plafond moet zo uitgevoerd zijn dat een stevige bevestiging van de aandrijving verzekerd is.

De vrije ruimte (b) tussen deurbovenkant en plafond moet - ook bij het bewegen van de deur - minstens 40 mm bedragen. Maten controleren a.u.b. (zie afbeelding 1.1 - 1.2).

Bij geringe ruimte de verlengde deurmeenemer gebruiken.

Bij te hoog of te licht plafond moet de aandrijving aan extra versterkingsprofielen bevestigd worden.

Het beveiligde stopcontact moet ca. 50 cm naast de aandrijvingskop gemonteerd worden (zie afbeelding 26).

De elektrische installatie, door de klant aangebracht, moet aan de officiële voorschriften voldoen (220 - 240 Volt / 50 Hz)

Montagerichtlijnen

Bij de montagewerkzaamheden moeten de geldende veiligheidsvoorschriften in acht genomen worden.

Bij montagewerkzaamheden aan de aandrijving, de netstekker uit het stopcontact halen.

Bij de regeling van de openings- en sluitbeweging dient erop gelet te worden dat er zich geen personen of voorwerpen in het bewegingsbereik van de deur bevinden.

Een te hoog ingestelde sluitkracht van de aandrijving kan leiden tot verwondingen van personen of beschadiging van voorwerpen.

Bij garages zonder tweede toegang bevelen wij onze noodontgrendeling aan. art. nr. 152 352 voor Berry-deuren N80/DF95 of art. nr. 561 371 voor sectionaldeuren.

De montage moet bij gesloten deur gebeuren.

Afbeelding 1.1 - 1.2

Vrije ruimte naar het plafond:

Hörmann Berry-deuren:

- N 80 20 mm (a)
- DF 80 / DF 95 45 mm (a)

Hörmann sectionaldeuren:

- LTE, LPU, LTH serie 30 met zijdelingse vergrendeling 135mm (a)
- met vergrendeling in het midden 135mm (a)

Andere fabrikaten:

- Kanteldeuren 40 mm (b)
- Sectionaldeuren 40 mm (b)

- (a) = - bij Hörmann Berry-deuren: bovenkant deurkozijn tot plafond
- bij Hörmann sectionaldeuren: bovenkant deurblad tot plafond
- (b) = - hoogste punt van de deur tot het plafond

Lateihoogte (c)

(vrije ruimte in acht nemen):

Hörmann Berry-deuren:

- N 80 65 mm
- DF 80/DF 95 85 mm

Hörmann sectionaldeuren:

- LTE, LPU, LTH serie 30 met zijdelingse vergrendeling 245 mm
- met vergrendeling in het midden 245 mm

Vergelijkbare fabrikaten:

De lateihoogte moet volgens de uitvoering individueel bepaald worden.

Afbeelding 2

Voor de montage hebt U nodig:

- Waterpas
- Duimstock of rolmeter
- Ringsleutel SW 10
- Ringsleutel SW 13
- Steeksleutel SW 10
- Steeksleutel SW 13
- Schroevendraaier nr. 8
- Schroevendraaier nr. 5
- Kruisschroevendraaier nr. 2
- Steenboor 10 mm

- Steenboor 6 mm
- Metaalboor 5 mm
- Metaalboor 3 mm
- Tang
- IJzerzaag
- Boormachine

Afbeelding 3

Garagedeuraandrijving SupraMatic
Leveringsomvang:

- 1 Aandrijving
- 2 Bevestigingsschroeven M6 x 12 (4x) (voorgemonteerd aan de aandrijving)
- 3 Lampekop (1x)
- 4 Gloeilamp 40 Watt (1x)
- 5 Elektronische antenne met aansluitkabel (1x)
- 6 Schroeven met pluggen nr. 6 (2x) voor de bevestiging van de elektronische antenne
- 7 Handzender DH 01, 1-kanaal (1x)
- 8 Batterij 9 Volt (1x)
- 9 Klitband voor het aanbrengen van de handzender op een willekeurige plaats
- 10 Geperforeerde ankers (2x)

- 11 Zeskantschroef M8 x 16 (2x)
- Borgring 8,4 (2x)
- Gekartelde ring 8,4 (2x)
- Zeskantmoer M8 (2x)
- 12 Schroeven met pluggen nr. 10 (4x)
- 13 Geleidingsrail
- 14 Geleidingslêde met trekkoord
- 15 Spanbeugel (2x) voor de bevestiging van de geleidingsrail aan de aandrijving
- 16 Zeskantschroef M8 x 80 met sluitmoer (1x)
- 17 Kantelstuk (1x)
- 18 Meenemer-afstandsstuk voor Berry-deuren N 80, DF 80 en DF 95 (1x)
- 19 Meenemerhoek (1x)
- 20 Plaatschroeven B6,2 x 16 (6x)
- 21 Kniehefboom (optilbeveiliging) (1x)
- 22 Bovenste spanbeugel (optilbeveiliging) (1x)
- 23 Onderste spanbeugel met kunststof klem (optilbeveiliging) (1x)
- 24 Schroeven met vlakke kop M6 x 16 met moer (3x)
- 25 Snapper-blokkeerset N 80/DF 80
- 26 Snapper-blokkeerset DF 95

- 27 Snapper-afstandsring voor sectionaldeuren
- 28 SL-clips (1x) (pen + veiligheidsklem)

Verlichting:

Gloeilamp (max. 40 Watt) in de lamphouder van de aandrijving schroeven en de lampekop vastklemmen.

Gloeilampen vallen niet onder garantie-eisen

Afbeeldingen 4 - 7

Vergrendelingen:

Alle vergrendelingen van de deur zijn zodanig vast te zetten dat na het sluiten van de deur geen automatische vergrendeling meer kan gebeuren.

Voor het vastzetten van de deursnappers aan de Hörmann deuren de meegeleverde blokkeerset gebruiken.

Afbeelding 4.1 - 4.2

Hörmann Berry-deur N 80

Deursnappers d.m.v. de vergrendelingsstang terugtrekken en de blokkeerset (25) aanbrengen. Bovenste helft (DF 80)

ombuigen en aan de tegenoverliggende zijde dezelfde handeling uitvoeren.

Afbeelding 4.3

Gele veerrem (a) aan beide zijden van de N 80-deur naar het midden van de deur schuiven.

Afbeelding 5.1 - 5.3

Hörmann Berry-deur DF 95

Deursnappers indrukken en snapper-blokkeerset (26) aanbrengen. Aan de tegenoverliggende zijde dezelfde handeling uitvoeren.

Afbeelding 6.1 - 6.2

Hörmann Berry-deur DF 80

Onderste helft (N 80) van de snapper-blokkeerset (25) eerst verwijderen. Deursnapper d.m.v. de vergrendelingsstang terugtrekken en blokkeerset aanbrengen.

Afbeelding 7.1 - 7.2

Hörmann sectionaldeuren

Deur ontgrendelen en meegeleverde afstandsring-snapper (27) zoals aangegeven vastklemmen.

Afbeelding 8

Regeling van de bovenste looprollen bij sectionaldeuren serie 30:

Rolhouders (c) losschroeven en naar boven schuiven (ca. 10 mm) tot de markering op de rolhouder boven de rolbok (b) te zien is. Rolhouders vastschroeven.

Regeling aan beide zijden van de deur uitvoeren.

Afbeelding 9.1 - 9.2

Montage aandrijving en geleidingsrail.

De aan de aandrijving voorgemonteerde bevestigingsschroeven (2) (zie afbeelding 3) losdraaien.

Geleidingsrail (3) op de aandrijvingsas.

(d) plaatsen en met spanbeugels (7) en bevestigingsschroeven (2) aan de aandrijving bevestigen.

Afbeelding 10.1 - 10.7

Bevestiging aan Hörmann Berry- en sectionaldeuren

Afbeelding 10.1 - 10.2

Hörmann Berry-deuren N 80:

Ter bevestiging van de meenemerhoek het meenemer-afstandsstuk (18) zoals getoond in afbeelding 10.1 in de meenemerhoek (19) leggen. Meenemerhoek (19) in het midden van de deurbovenkant aanbrengen en met 4 schroeven (20) bevestigen (boringen: ø 5 mm). Kantelstuk (17) overeenkomstig de naar boven wijzende pijl in het midden van de meenemerhoek (19) aanbrengen en aan het deurkozijn schroeven (2 schroeven (20) gebruiken). Hiertoe kunnen de in het kozijn van de Berry-deur N 80 aanwezige gaten worden gebruikt.

Afbeelding 10.3

Bevestiging aan de kanteldeur DF 95

Hörmann Berry-deuren DF 80 en DF 95:

Ter bevestiging van de meenemerhoek het meenemer-afstandsstuk (18) zoals getoond in afbeelding 10.1 in de meenemerhoek (19) leggen. Meenemerhoek (19) in het midden van de deurbovenkant aanbrengen en met 4 schroeven (20) bevestigen (boringen: ø 5 mm). Kantelstuk (17) overeenkomstig de naar boven wijzende pijl in het midden

van de meenemerhoek (19) aanbrengen en aan de latei bevestigen. Hiertoe schroeven met pluggen nr. 10 (12) gebruiken. Maat-aanduiding op de tekening in acht nemen.

Afbeelding 10.5 - 10.6

Hörmann sectionaldeuren serie 30:

Montage zoals bij de Berry-deuren, maar zonder het meenemer-afstandsstuk. Bij houten deuren de Spax-schroeven 5 x 35 uit het toebehorenpak gebruiken (boring ø 3 mm).

Afbeelding 10.6

Kantelstuk (17) overeenkomstig de naar boven wijzende pijl in het midden van de meenemerhoek (19) aanbrengen en aan de latei bevestigen.

Bij zijdelingse of middenvergrendeling 135 mm boven de deurbovenkant. Ter bevestiging van het kantelstuk schroeven met pluggen nr. 10 (12) gebruiken.

Afbeelding 11

Voorgemonteerde aandrijving boven de dwarsstang van de deurlooprail heffen en de geleidingsrail aan het kantelstuk bevestigen met zeskantschroef M8 x 80 (16).

Bij de plafondbevestiging van het kantelstuk is de bovenste opening van de geleidingsrailbevestiging te gebruiken.

Afbeelding 12

Richten van de aandrijving

De geleidingsrail (13) moet parallel t.o.v. de deurlooprails en horizontaal geplaatst worden.

Maat y van bovenkant aandrijving tot aan het plafond nemen.

Afbeelding 13

Geperforeerde ankers (10) zoals afgebeeld (zie schets) buigen, eventueel inkorten. De geperforeerde ankers aan de aandrijving schroeven. Hiertoe schroeven (11) volgens afbeelding 3 gebruiken.

Afbeelding 14

Deuraandrijving parallel aan de deurlooprail richten en boorgaten op het plafond aanduiden.

Deuraandrijving met 2 schroeven en pluggen nr. 10 (12) onder het plafond bevestigen. Aansluitend nogmaals de horizontale positie controleren en eventueel corrigeren.

Afbeelding 15

Ontgrendeling

Aan het trekkoord (g) trekken en de geleidingslede (14) naar het deurblad schuiven. Door het trekken aan het trekkoord kan de geleidingslede vrij in de geleidingsrail verschoven worden. De deur kan zo bij eventuele stroomuitval met de hand bediend worden.

Afbeelding 16.1

Aansluiting aan Hörmann Berry-deuren:

Kniehefboom (21) zoals getoond monteren en vastschroeven. Hiertoe de aan de kniehefboom voorgemonteerde schroef met vlakke kop (a) met borgmoer gebruiken. Tweede schroef (b) uit het toebehorenpak van de aandrijving nemen (pos. 24, afbeelding 3).

Afbeelding 16.2

Kniehefboom (21) aan de geleidingslede aanbrengen. Hiertoe de aan de geleidingslede voorgemonteerde SL-clips (a) gebruiken.

Kniehefboom met de meenemerhoek (19) verbinden. Hiertoe de SL-clips (28) uit het toebehorenpak gebruiken.

Afbeelding 16.3

Aansluiting aan Hörmann sectionaldeuren:

Kniehefboom (21) zoals getoond monteren en vastschroeven. Hiertoe de aan de kniehefboom voorgemonteerde schroef met vlakke kop (a) met borgmoer gebruiken. Tweede schroef (24) uit het toebehorenpak van de aandrijving nemen (zie afbeelding 3).

Afbeelding 16.4

Kniehefboom (21) aan de geleidingslede aanbrengen. Hiertoe de aan de geleidingslede voorgemonteerde SL-clips (a) gebruiken. Kniehefboom met de meenemerhoek (19) verbinden. Hiertoe de SL-clips uit het toebehorenpak gebruiken.

Opmerking:
Bij het boren de aandrijving afdekken.
Boorgruis en stof kunnen leiden tot
functiestoringen.

Opmerking: indien de inbouw situatie beschreven onder afbeelding 16.2 of in 16.3 anders is, kan de functie van de optilbeveiliging worden beïnvloed.

Afbeelding 17

Ontgrendeling naar achteren verplaatsen

De rode hefboom van de geleidingslede indrukken om de ontgrendeling terug te trekken. Deur met de hand **langzaam** openen tot de geleidingslede inslaat.

Afbeelding 18









Elektronische besturing:

- A. Indicatie storing
- B. Indicatie impuls
- C. Indicatie netspanning
- D. Draaiknop eindpositieregeling "Deur dicht"
- E. Draaiknop eindpositieregeling "Deur open"
- F. Indicatie "Deur dicht"
- G. Indicatie "Deur open"
- H. Draaiknop uitschakelautomaat "Deur dicht"
- I. Draaiknop uitschakelautomaat "Deur open"

- J. Controletoets "Dicht"
- K. Controletoets "Open"
- L. Aansluitklemmen voor externe impuls (indien aanwezig)
- M. 1. Programmeerschakelaar Aansluiting externe stopstoets
2. Programmeerschakelaar Aansluiting externe fotocel of ongevalbeveiliging
- N. Programmeertoets codering afstandsbediening
- O. Steekcontact voor externe bedieningselementen met systeemstekker
- P. Steekcontact voor elektronische antenne en externe fotocel of ongevalbeveiliging
- Q. Netzekering max. 2,5 A
- R. Motorbeveiliging max. 10 A
- S. Regelstift (binnen op het deksel aangebracht)

Verklaring van de tekens:

- Symbolen Betekenis
-  Werking, netspanning

-  Impuls
-  Storing
-  Deur open
-  Deur dicht
-  Krachtbegrenzing
-  Aansluitklemmen extern
-  2-voudige coderingsschakelaar
- P** Programmeertoets
-  Stopstoets
-  Externe bedieningselementen
-  Elektronische antenne
-  Externe fotocel, zender

Afbeelding 19



Proefdraaien

De aandrijving werd in de fabriek voorgeprogrammeerd maar niet afgestemd op de deur. Let erop dat zich tijdens de regelingsfase geen voorwerpen of personen in het bewegingsbereik van de deur bevinden (gevaar voor ongevallen). Breng de netverbinding tot stand en open de frontklep van de besturingsunit.

Regeling van de uitschakelautomaat

De uitschakelautomaat kan afzonderlijk voor beide looprichtingen in 16 stappen geregeld worden. Wijst de op de regelknoppen (H) en (I) aanwezige pijl naar boven, dan is de meest gevoelige instelling gekozen. Deze instelling wordt automatisch weer verkregen na een volledige draai van de regelknop.

Regeling van de einduitschakeling

Bedien de controletoetsen (J) of (K) zodat de deur de in de fabriek voorgeprogrammeerde eindposities bereikt. Door het draaien van de regelknoppen (D) en (E) wordt de loopweg  = deur open en  = deur dicht verlengd of verkort. Draaien in de richting (+) verlengt de loopweg en draaien in de richting (-) verkort de loopweg. Een rastertrap van de regelknoppen veroorzaakt een verandering van de loopweg van ca. 3 mm. Een volledige draai komt overeen met een afstand van ca. 48 mm. Voor de regeling kan de regelstift (S) gebruikt worden. Zijn de ingestelde eindposities bereikt, dan branden de overeenkomstige LED's (G) en (F) in de elektronische besturingsunit.

De maat x tot aan de geleidingslede bepalen en de geleidingslede ontkoppelen. Onderste spanbeugel (23) in de sleuf van de geleidingsrail klemmen (zie afbeelding 20.1) en aan de bovenste spanbeugel (22) vastschroeven. Hiertoe de schroeven met vlakke kop en moeren (24) (zie afbeelding 3) gebruiken. Maataanduiding op de tekening (3 tot 6 mm) in acht nemen. Proefdraaien en controleren of de haak (a) van de kniehefboom (21) achter de spanbeugels intrekt (eventueel de positie van de spanbeugels corrigeren).

Opmerking:

Let er op dat de afstandhouders van de onderste spanbeugels (23) in de sleuf van de geleidingsrail ingrijpen, zoniet is de functie van de noodontgrendeling niet gewaarborgd.

De regeling van de uitschakelautomaat moet zo gevoelig mogelijk gebeuren. De werking moet regelmatig gecontroleerd worden.

Afbeelding 20

Instellen van de optilbeveiliging

Deur volledig sluiten. Bij het bereiken van de eindpositie slaat de haak (a) van de kniehefboom (21) in de geleidingsrail (eventueel de eindpositie corrigeren).

Afbeelding 21.1 - 21.2

Elektronische antenne

Beschermingstype: voor droge ruimten

- (A) Elektronische antenne
- (B) Antennekabel

NEDERLANDS

- (C) Verbindingskabel met stekker
 (D) Bevestigingstoebereiden
 Verbindingskabel (C) in het steekcontact
 (P) van de besturingsunit steken en volledig afrollen, daarna met de elektronische
 antenne (A) verbinden.

Opmerking: de stekkers moeten hoorbaar in elkaar sluiten.

Antenne na codering en inbedrijfname van de handzender (punt 22) richten om een goede reikwijdte te verkrijgen. Afstand houden t.o.v. van de deur, aangezien het deurblad een afscherpende werking heeft. De antennekabel (B) afrollen.

Afbeelding 22.1 - 22.3

Handzender

- (A) Functie-indicatie
 (B) Bedieningsknop
 (C) Deksel batterijvak
 (D) Batterij 9 Volt

Voor het vervangen van de batterij, deksel (C) zijdelings wegdrücken en naar onderen schuiven. Bij vervanging de juiste pool in acht nemen.

Batterijen vallen niet onder de
 garantievoorwaarden.

Zender niet door kinderen laten
 bedienen.

Codering van de afstandsbediening

- (E) 10-voudige coderingsschakelaar
 (S) Regelstift
 (N) Programmeertoets

Toets op de 10-voudige coderingsschakelaar (E) uw persoonlijke veiligheidscode in en sluit het batterijvak. Neem de regelstift (S) en bedien hiermee de programmeertoets (N) gedurende 2 sec. tot het lampje (G) knippert. Nu de knop van de handzender indrukken tot het lampje (G) snel knippert.

De codering is nu opgeslagen en de afstandsbediening is mogelijk.

De codering kan willekeurig veranderd worden.

Bij stroomuitval blijven de codering
 en alle andere functies behouden.

Afbeelding 23

Montageschema

- (A) Aandrijving SupraMatic
 (B) Schuko-stopcontact 240 Volt, 50 Hz (ten laste van de klant)
 (C) Elektronische antenne
 (D) Drukknopschakelaar (indien aanwezig)
 (E) Sleutelschakelaar (indien aanwezig)

Afbeelding 24

Schakelschema SupraMatic

"Open" met zelfhoudend contact

"Dicht" met zelfhoudend contact

Functie: geprogrammeerde besturing

1. Impuls aandrijving in werking
2. Impuls aandrijving stopt
3. Impuls aandrijving loopt in tegenovergestelde richting

Functie: richtingsbesturing

1. Aandrijving in stilstand
 - 1a. Impuls "Open", aandrijving loopt "Open"
 - 1b. Impuls "Dicht", aandrijving loopt "Dicht"
2. Aandrijving in werking
 - 2a. Impuls "Open", aandrijving stopt
 - 2b. Impuls "Dicht", aandrijving stopt

54

NEDERLANDS

- F1 Zekering 2,5 A (Q)
 F2 Zekering 10 A (R)
 H4 Aandrijvingsverlichting (max. 40 Watt)
 T1 Transformator met thermisch contact
 M1 Motor
 S Hoofdschakelaar (ten laste van de klant)
 S1b Toets "impuls" (ten laste van de klant)
 S22 Toets referentiepunt
 X1 Beveiligd stopcontact (ten laste van de klant)
 X2 Beveiligde stekker
 X3a Steekcontact voor bedienings-elementen uit de Hörmann-serie (C)
 X3b Bedieningselementen uit de Hörmann-serie
 X3c Aansluitklemmen toets "impuls" (ten laste van de klant), klem 1 + 2 (L)
 Voor de aftakking van 24 Volt voedings-spanning klemmen 1 (= -) en 3 (= +) gebruiken (L).
 X4a Steekcontact elektronische antenne (P)
 X4b Elektronische antenne

Attentie veiligheidsspanning!

Spanning van buitenaf op de steekcontacten X3a, X4a of schroefklemmen X3c leidt tot vernietiging van de gehele elektronika.

Opmerking

Indien een stopstoets aanwezig is, moet de codeerschakelaar 1 "Stop" (M) omschakelen.

Attentie

Plaatselijke veiligheidsvoor-schriften in acht nemen!

Afbeelding 25

Aansluiting van externe bedienings-elementen en functie van de 2-voudige coderingsschakelaar (M)

Alle Hörmann bedieningselementen beschikken over netaansluiting. De aansluiting gebeurt via een steekcontact (C). Bij elk extern bedieningselement uit het Hörmann-toebehorengamma wordt een aansluitingsplan meegeleverd.

Bedieningselementen die geen Hörmann-systeemaansluiting hebben, kunnen via de aansluitklemmen (L) 1 en 2 aangesloten worden.

Opmerking: spanning van buitenaf op de aansluitpunten van de besturing leidt tot vernietiging van de elektronika.

- a Verbindingskabel voor Hörmann bedieningselementen (binnen- en buitentoets, niet bij de levering van de SupraMatic inbegrepen, wel als toebehoren verkrijgbaar).
- L Aansluiting van externe bedienings-elementen (metalen aansluitklemmen gebruiken, niet bij de levering van de SupraMatic inbegrepen, wel als toebehoren verkrijgbaar).
- M 2-voudige coderingsschakelaar
 1 - Programmeerschakelaar aansluiting externe stopstoets
 2 - Programmeerschakelaar aansluiting externe fotocel
 Bij aansluiting zie tabel
- b Frontklep van de besturingsunit.





55

NEDERLANDS

Frontklep (b) openen. Verbindingskabel (a) voor externe bedieningselementen met Hörmann-systeemstekker volgens afbeelding in de besturing steken of externe bedieningselementen aan klem (L) aansluiten.

Na het aanbrengen van de verbindingsstekker of de aansluiting van de drukkopschakelaar de frontklep sluiten.

Functies van de 2-voudige coderingsschakelaar (M):

Schakelaar	Betekenis
	1 - geen externe stopstoets aangesloten 2 - geen externe fotocel aangesloten
	1 - externe stopstoets is aangesloten 2 - geen externe fotocel aangesloten
	1 - geen externe stopstoets aangesloten 2 - externe fotocel is aangesloten
	1 - externe stopstoets is aangesloten 2 - externe fotocel is aangesloten

NEDERLANDS

Controlerichtlijnen voor de vakman

Eventuele storingen als volgt verhelpen:

Storingskenmerk	Oorzaak	Herstelling
Indicator "groen" brandt niet.	Geen spanning.	Controleer of spanning aanwezig is. Stopcontact controleren. Netzekeringen in de aandrijving (punt 18/Q, R) controleren.
	De thermische beveiliging in de transformator is in werking getreden.	Transformator laten afkoelen.
	Besturingsunit is defect.	Stekker uit het stopcontact nemen. Besturingsunit afschroeven. Besturingsunit iets naar voren trekken. Verbindingsstekker uittrekken en wegnemen. Besturingsunit laten controleren.
Indicator "rood" brandt.	Uitschakelautomaat te gevoelig ingesteld. Deur loopt zwaar. Deur is geblokkeerd.	Uitschakelautomaat met draaiknoppen (punt 18/H voor deur "dicht" en punt 18/I voor deur "open" door draaien met de wijzers van de klok mee minder gevoelig instellen. Deurloop controleren.
	Aandrijving mechanisch geblokkeerd.	Stekker uit het stopcontact nemen. Tandriem en riemgeleiding in de rail controleren. Aandrijving laten controleren.
Indicator "rood" knippert langzaam.	Externe fotocel defect of onderbroken.	Hindernis wegnemen en fotocel laten controleren.
Geen reactie na impuls	Aansluitklemmen voor impulstoetsen door kortsluiting of foutieve bevestiging overbrugd	Sleutelschakelaar of drukkopschakelaar bij wijze van proef van de besturingsunit afkoppelen. Stekker (punt 18/O) uittrekken en bedradingsfout zoeken.
	Programmeerschakelaar stopstoets (punt 25/M/1) open, stopstoets echter niet aangesloten.	Programmeerschakelaar (punt 25/M/1) omschakelen of stopstoets (ontsluiter) aansluiten.
Aandrijving loopt alleen in richting "Deur open", niet in richting "Deur dicht"	Programmeerschakelaar fotocel (punt 25/M/2) open, fotocel echter niet aangesloten.	Programmeerschakelaar (punt 25/M/2) omschakelen of fotocel aansluiten.

Controlerichtlijnen voor de vakman

Eventuele storingen als volgt verhelpen:

Storingskenmerk	Oorzaak	Herstelling
Indicator "geel" knippert niet snel na impuls door handzender	Elektronische antenne niet aangesloten.	Antenne met besturingsunit verbinden (punt 21.2).
	Handzendercodering foutief geprogrammeerd.	Codering volgens punt 22.1/22.2 opnieuw programmeren.
	Batterij leeg.	Nieuwe batterij 9 Volt IEC 6F22 inleggen (punt 22.2). LED in de zender toont de toestand van de batterij
	Handzender, besturingsunit of elektronische antenne defect.	Alle 3 componenten laten controleren.
Te geringe reikwijdte (minder dan 5 m) van de afstandsbediening.	Batterij leeg.	Nieuwe batterij 9 Volt IEC 6F22 inleggen (punt 22.2) LED in de zender toont de toestand van de batterij.
	Elektronische antenne niet juist gericht.	Antenne opnieuw richten. Verbindingskabel naar de besturing volledig afrollen. Afstand tot deurblad bewaren. Antenne zijdelings of naar achteren in tegenovergestelde richting van de geleidingsrail richten. Antennekabel richten, zo mogelijk laten hangen.
Indicatoren "geel en rood" knipperen.	Toerentalbewaking zonder functie.	Aandrijving laten controleren. Aandrijving afkoppelen.
Indicatoren "geel en rood" knipperen afwisselend.	Storing in de besturingsunit.	Besturingsunit laten controleren. Aandrijving afkoppelen.

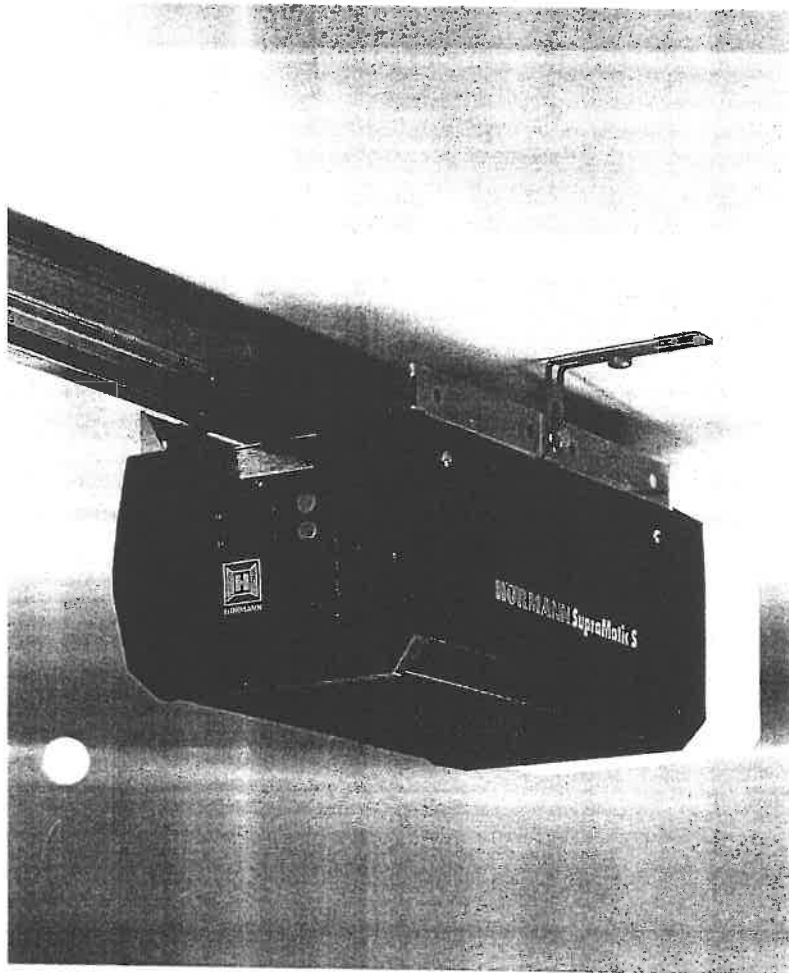

Anleitung für Montage und Betrieb

Garagentorantrieb SupraMatic S / SupraMatic K

Fitting and operating instructions

Garage door operator SupraMatic S / SupraMatic K

Instructions de montage et de manœuvre

Manoeuvre électrique SupraMatic S / SupraMatic K

Handleiding voor montage en bediening

Garagedeuraandrijving SupraMatic S / SupraMatic K

Istruzioni per il montaggio e l'uso

Motorizzazione per porte da garage SupraMatic S / SupraMatic K

Instrucciones para el montaje y funcionamiento

Operador doméstico SupraMatic S / SupraMatic K

Instrukcja montażu i obsługi

Napędu do bram garażowych SupraMatic S / SupraMatic K

Szerelési és működtetési útmutató

SupraMatic S / SupraMatic K garázskapec-mozgató

Veiledning for montering og bruk

Garasjeportmotor SupraMatic S / SupraMatic K

Instruktioner för montage och handhavande

Garageport öppnare SupraMatic S / SupraMatic K

Asennus- ja käyttöohjeet

Autotallin ovikoneisto SupraMatic S / SupraMatic K

Οδηγίες εγκατάστασης και χειρίσμού

Κινητήρας Γκαράζοπορτας SupraMatic S / SupraMatic K

Руководство по монтажу и эксплуатации

Привод для гаражных ворот SupraMatic S / SupraMatic K

Veiledning for montage og bruk

El-drevet garageport SupraMatic S / SupraMatic K

Instruções para montagem e de serviço

Accionador de portões de garagem SupraMatic S / K

Návod k montáži a obsluze

Pohon SupraMatic S / SupraMatic K pro garážová vrata



Inbedrijfstelling

Bij industriële toepassingen moeten elektrisch aangedreven ramen en deuren voor de eerste inbedrijfstelling en indien nodig, doch minstens eenmaal jaarlijks door een vakman gecontroleerd worden.

Onderhoudsrichtlijnen

De Hörmarin deuraandrijving SupraMatic werkt grotendeels vrij van onderhoud. Regelmatig dienen achter alle beweegbare delen van de deur en van de aandrijving gecontroleerd te worden en gangbaar worden gehouden.

Attentie:

De tandriem van de aandrijving niet oliën of invetten!

De deur moet gemakkelijk met de hand bediend kunnen worden.

Gewichtsuitbalancering van de deur regelmatig controleren!

Alleen voor de vakman

Afbeeldingen 26 - 28

Inkorten van de geleidingsrail

Opmerking:

De looprail kan in bijzondere gevallen met max. 200 mm ingekort worden.

Inkorting alleen aan de kant van de latei mogelijk.

Afbeelding 26

Aandrijving afnemen en geleidingslede van de aandrijving demonteren. Geleidingslede ontkoppelen en kantelsteun (a) demonteren. Hiertoe zeskantmoer (b) losdraaien, sluitring en veer afnemen

Let op:

Voorspanning van de tandriem in acht nemen.

Afbuigrollensysteem in de richting van de aandrijving schuiven. Maat aanduiden en de rail rechthoekig afzagen. Maat voor het bevestigingsgat aan de bovenzijde overbrengen (boring \varnothing 5 mm).

Afbeelding 27

Tandriem aan de vlakke zijde van het koppelingsstuk losmaken. Riem op de plaats laten. De dubbele lengte van het afgezaagde stuk uittrekken, riem weer bevestigen en overtollige lengte afsnijden. Tandriem richten, afbuigstelsel met kantelsteun onder voorspanning verbinden.

Voorspanning volgens afbeelding 28 uitvoeren.

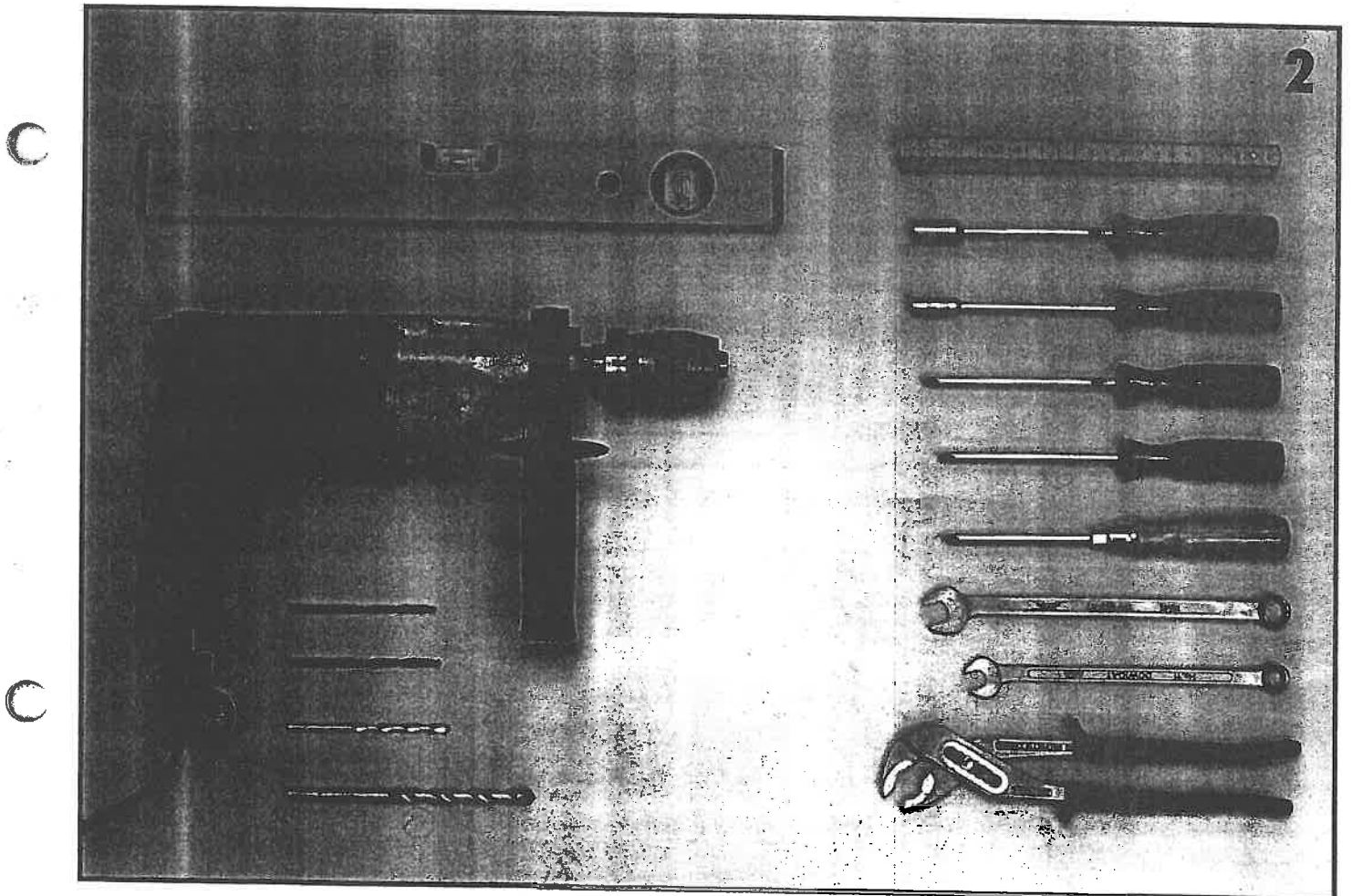
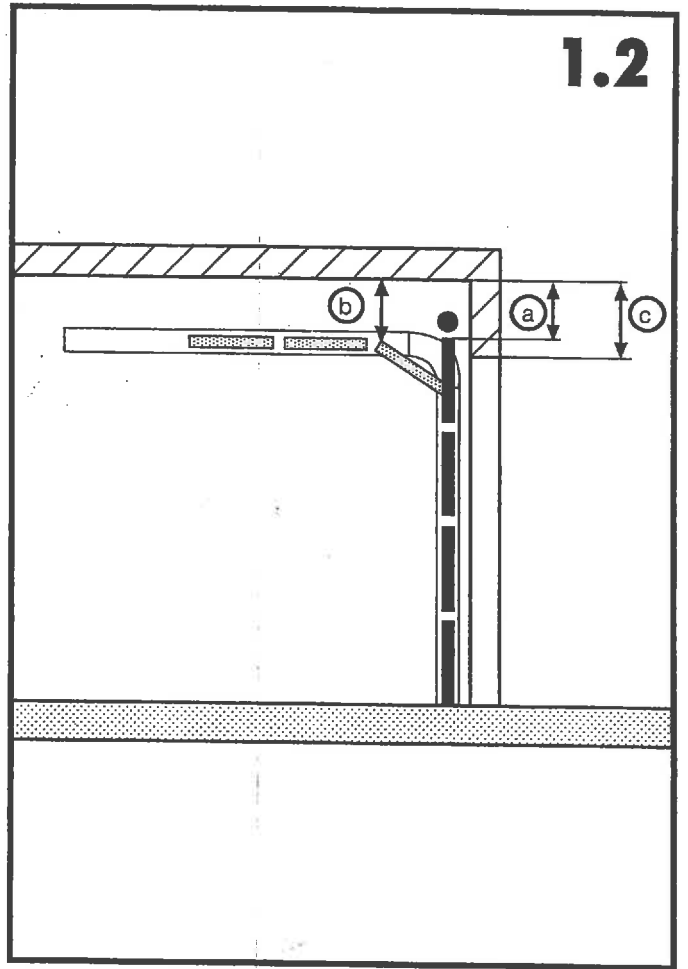
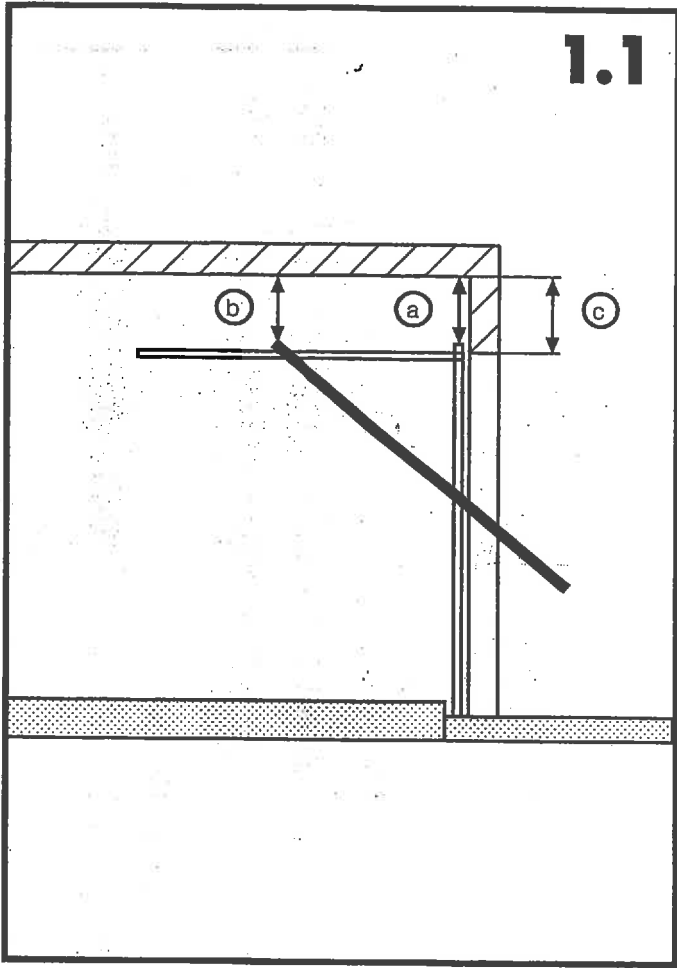

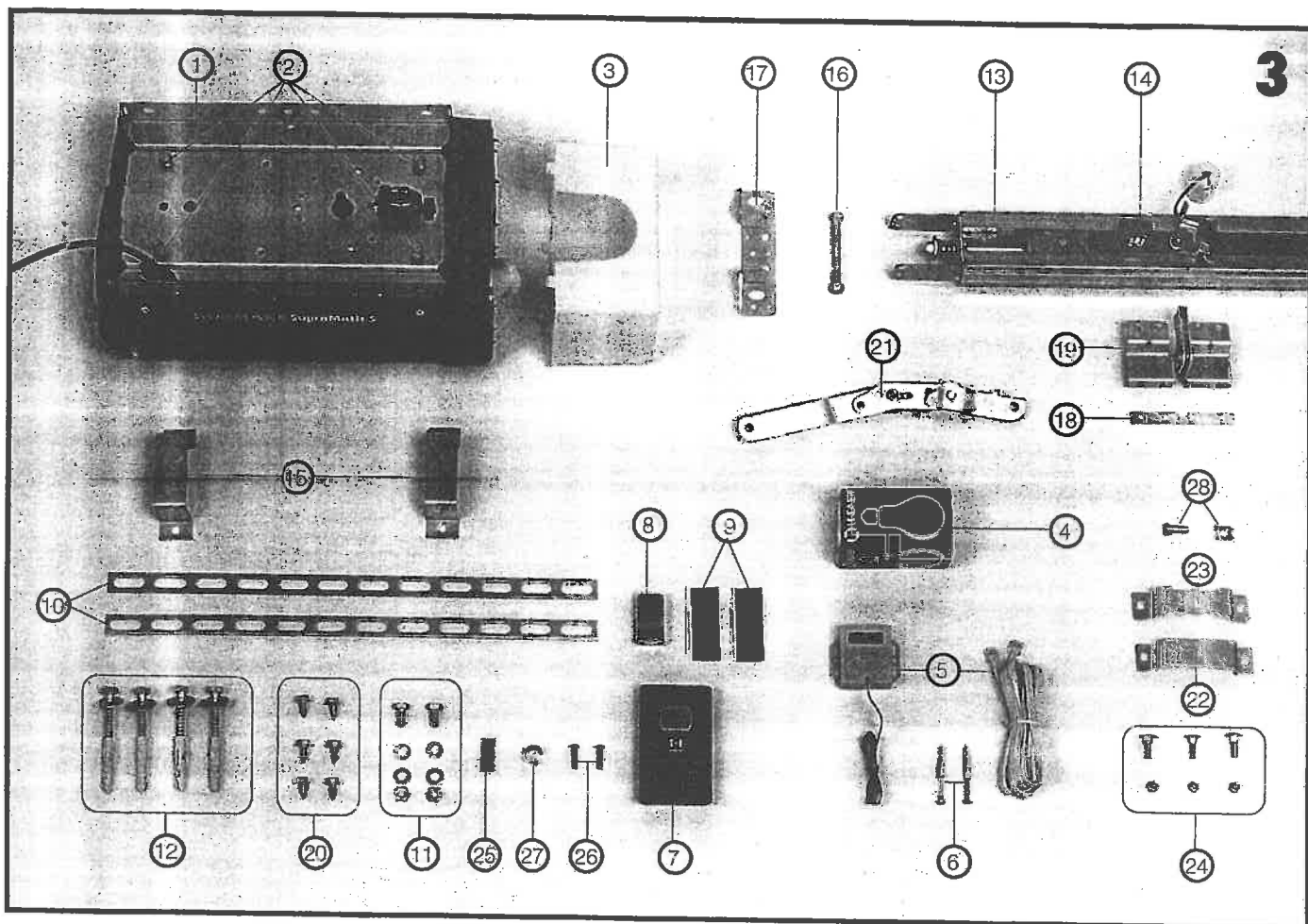

3

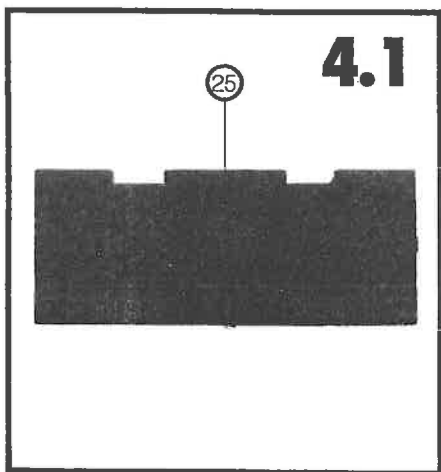

4.1

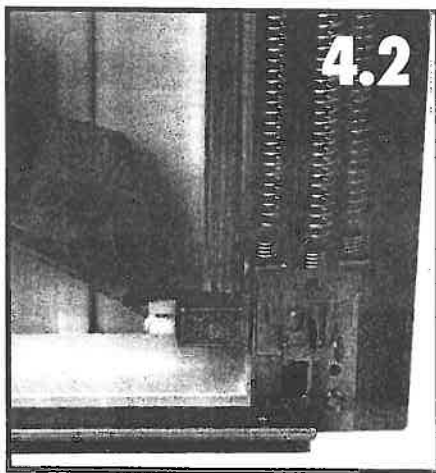

4.2

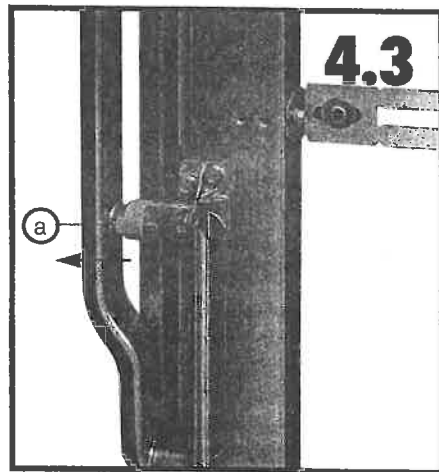

4.3

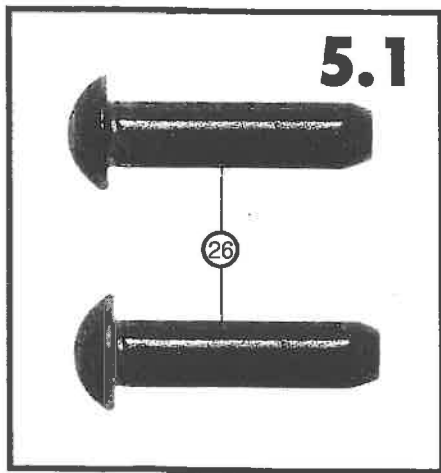

5.1

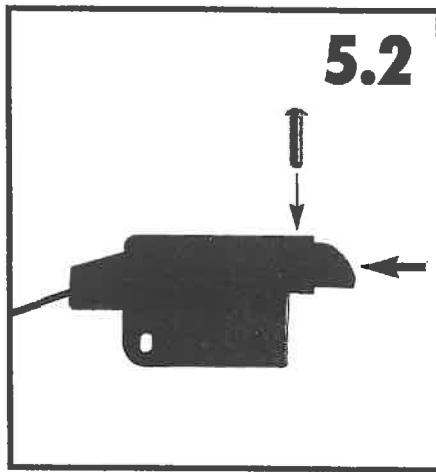

5.2

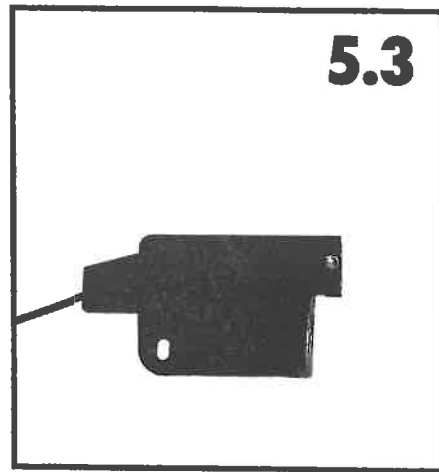

5.3

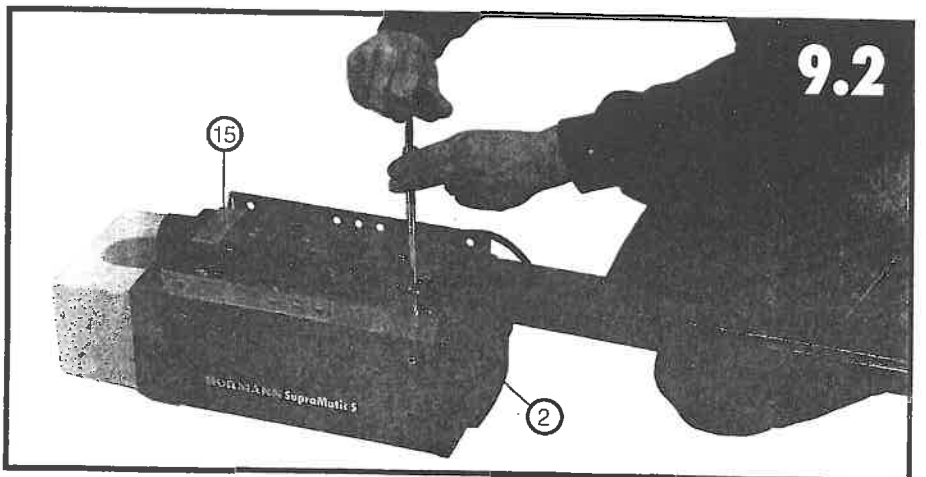
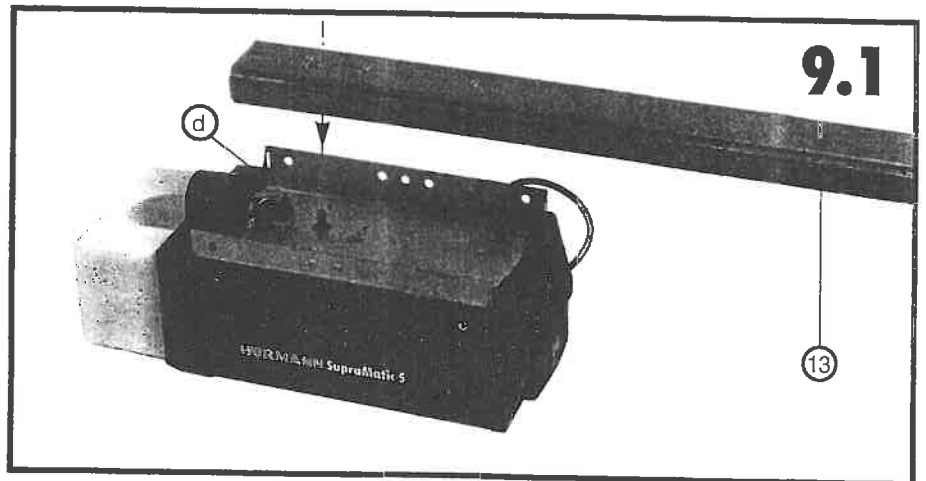
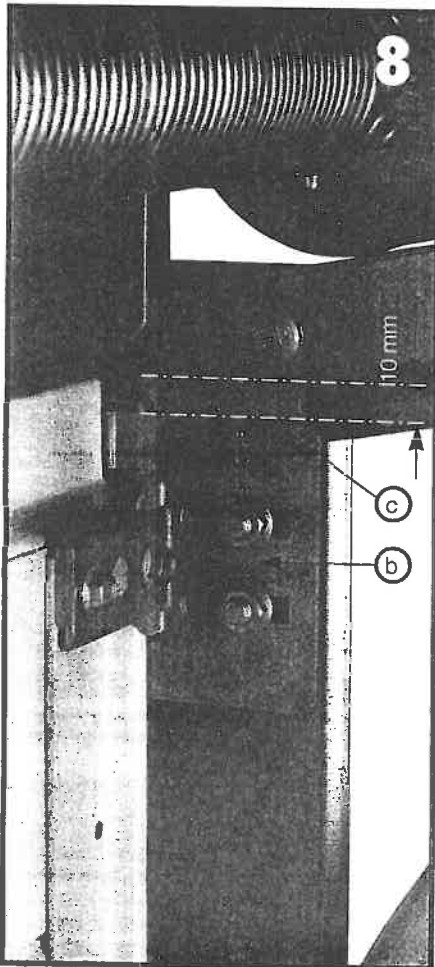
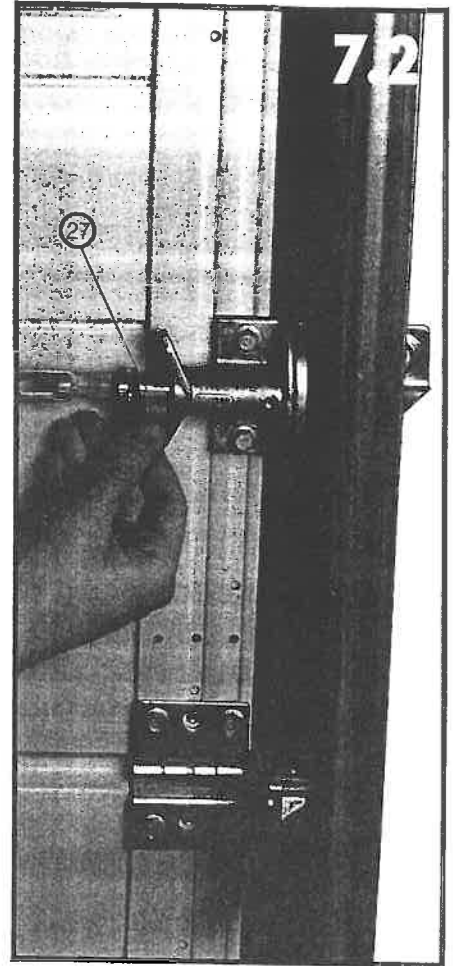
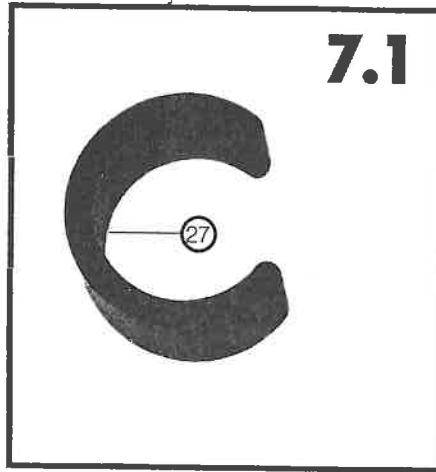
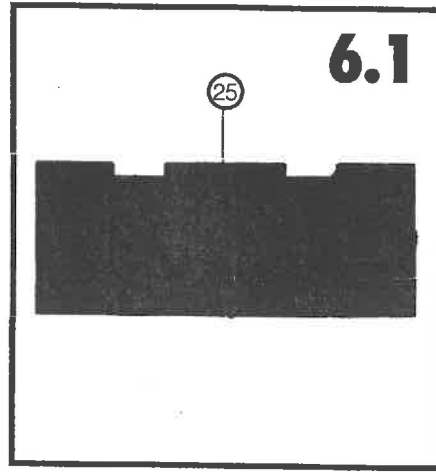
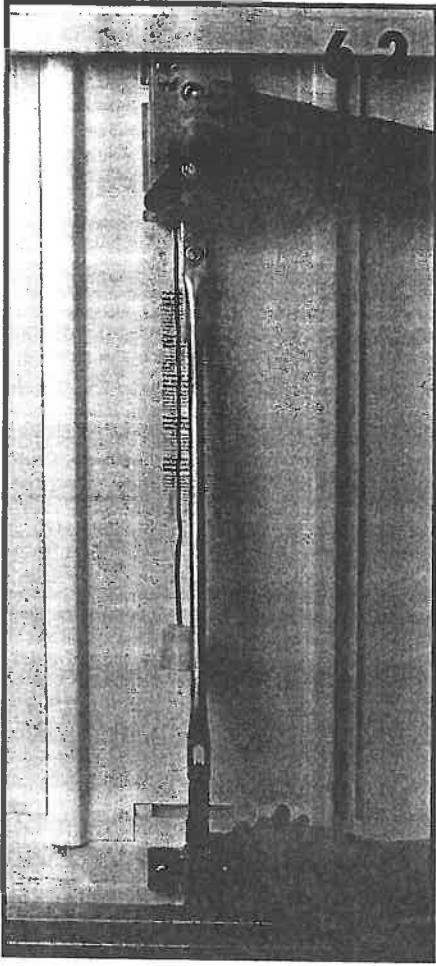

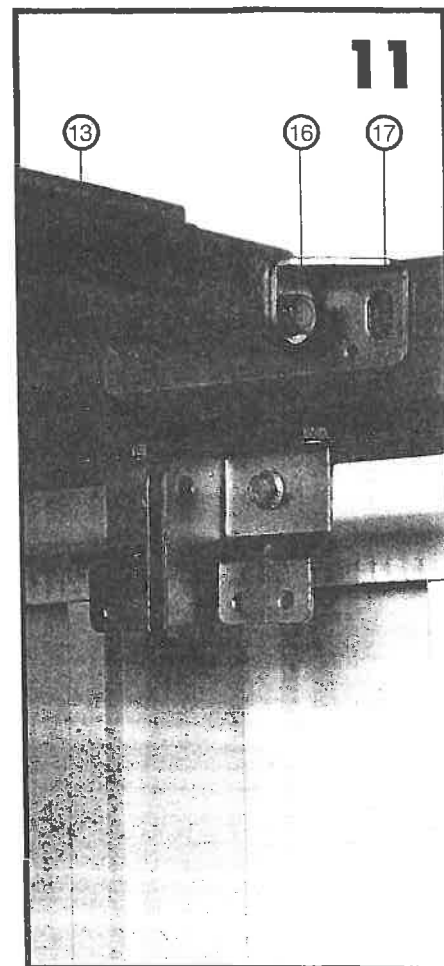
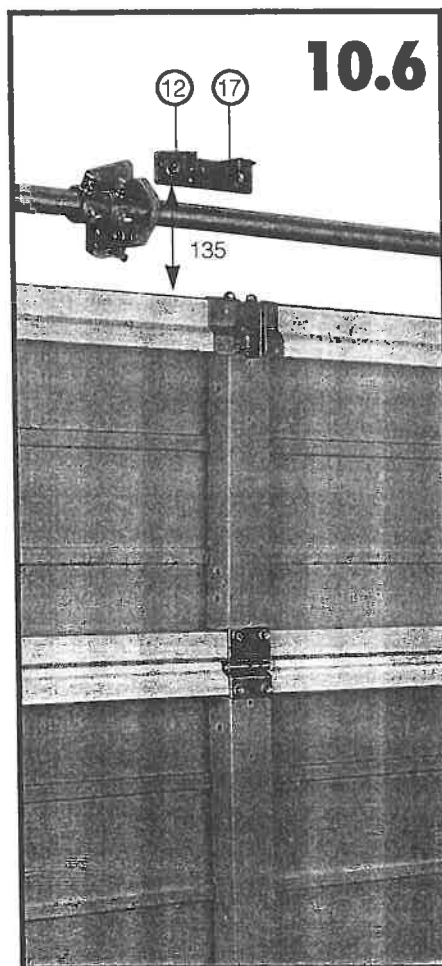
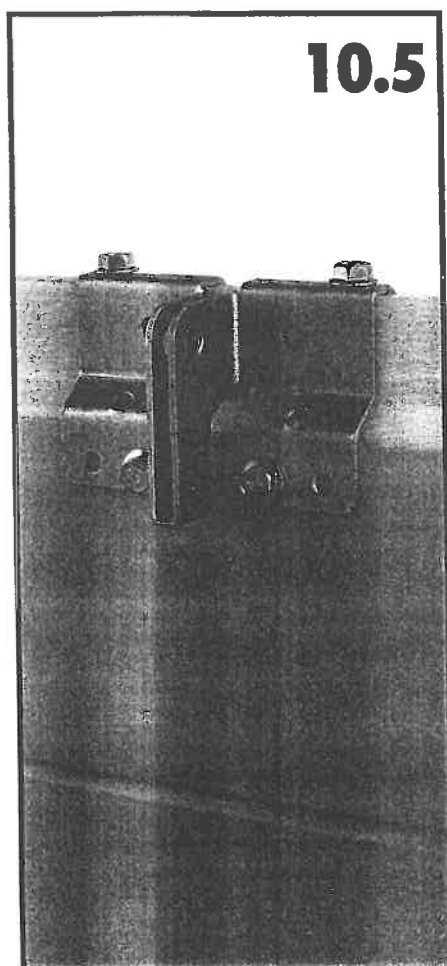
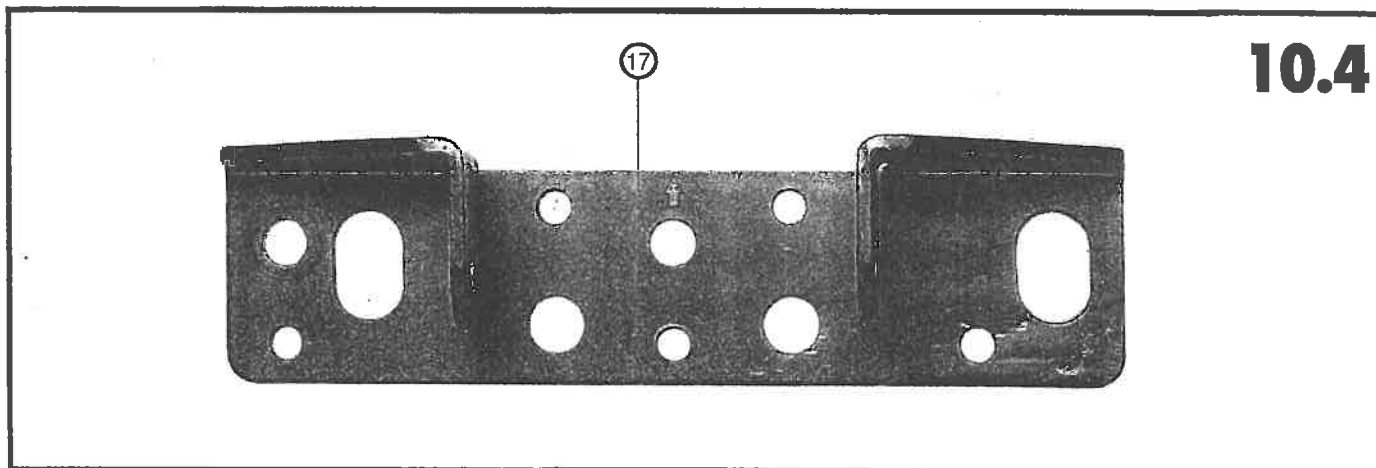
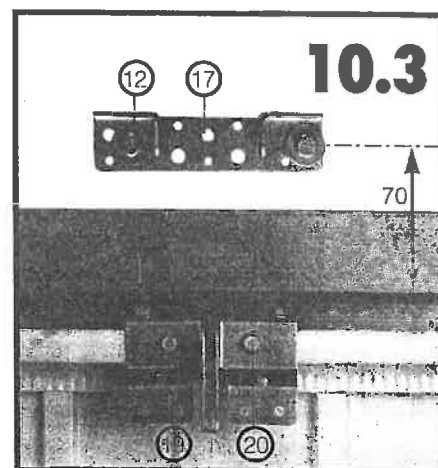
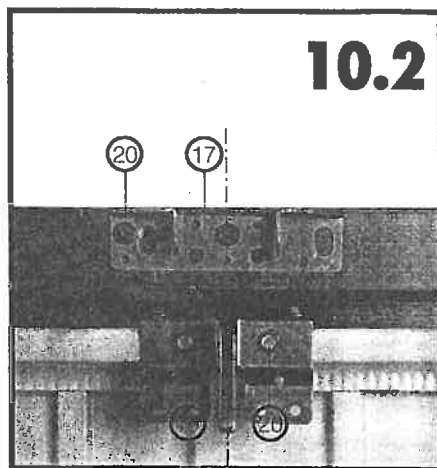
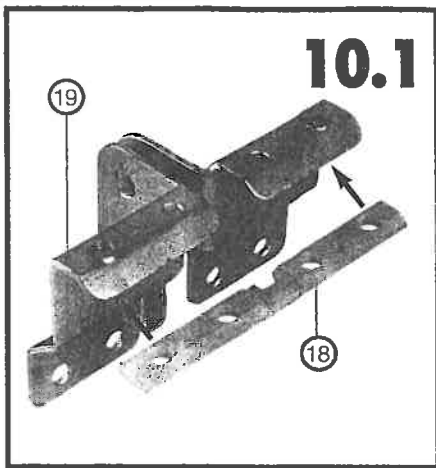

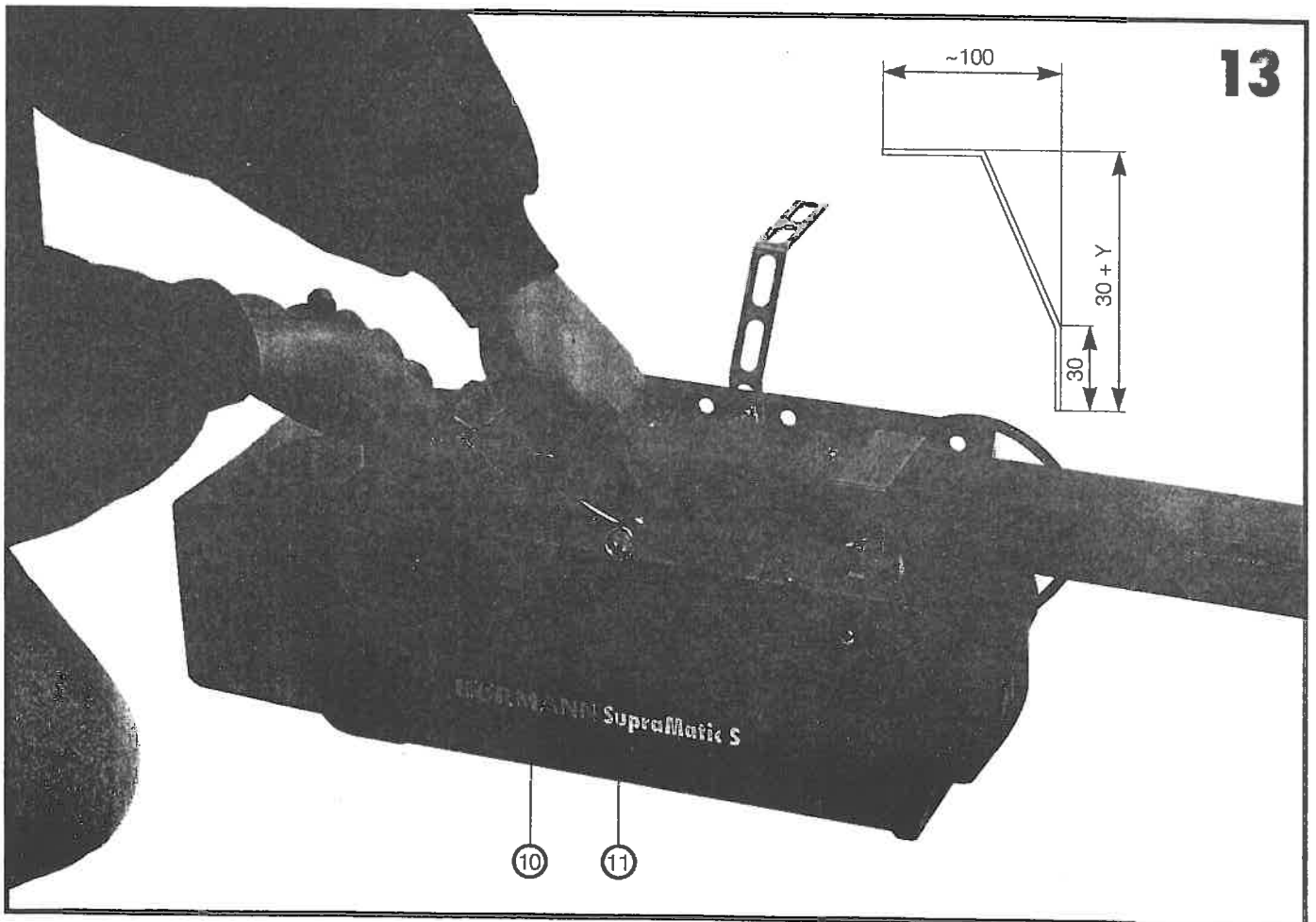
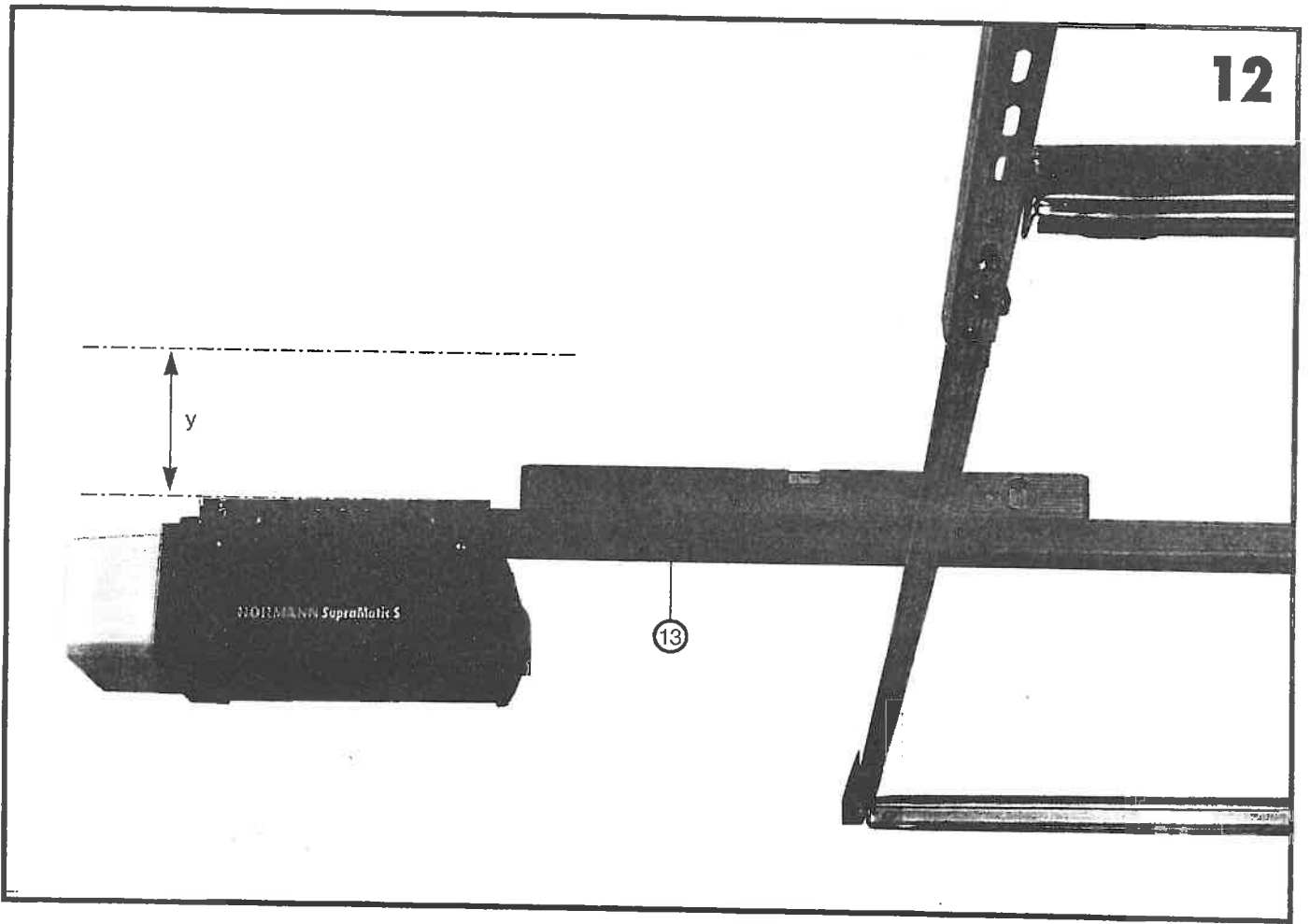

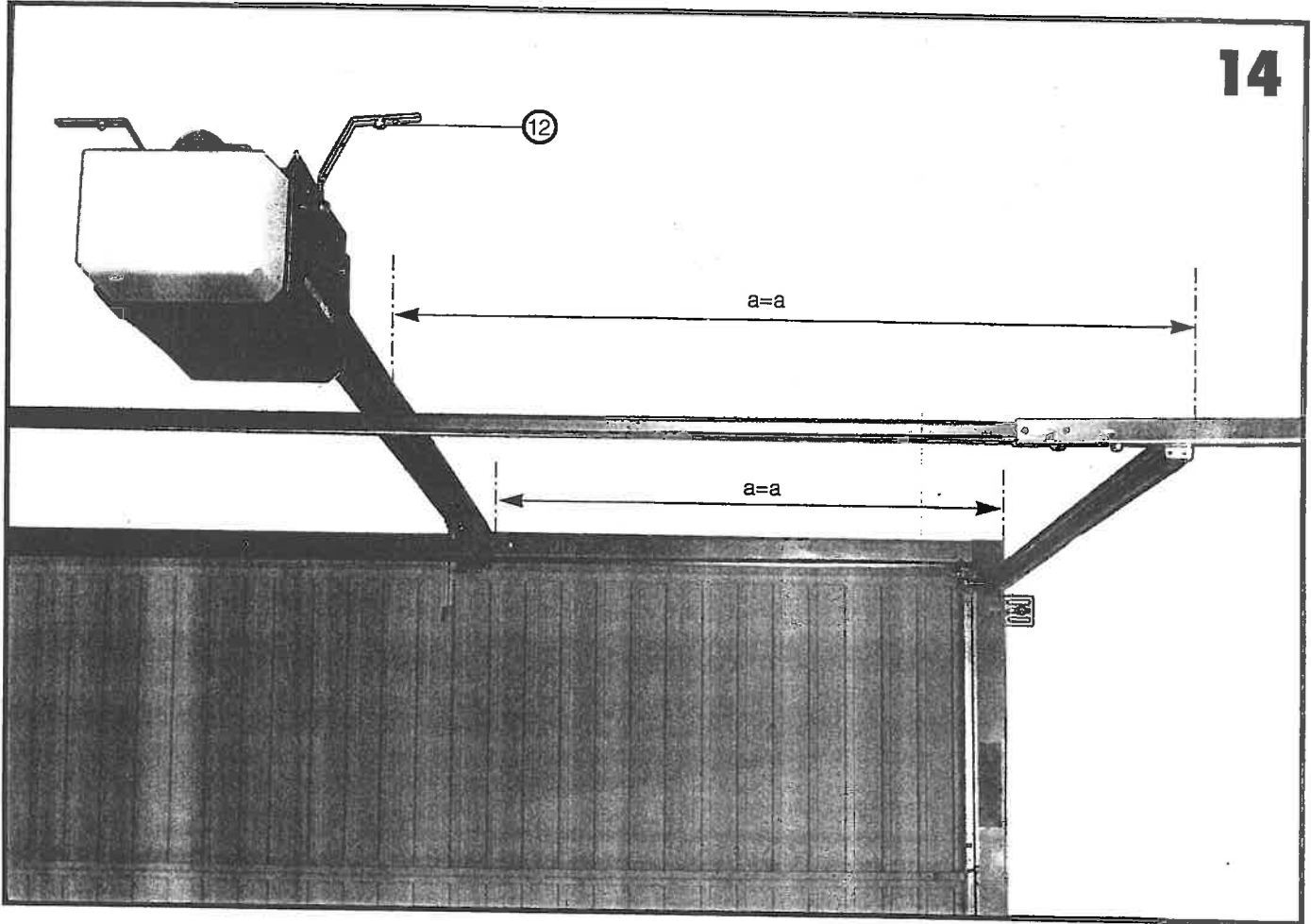

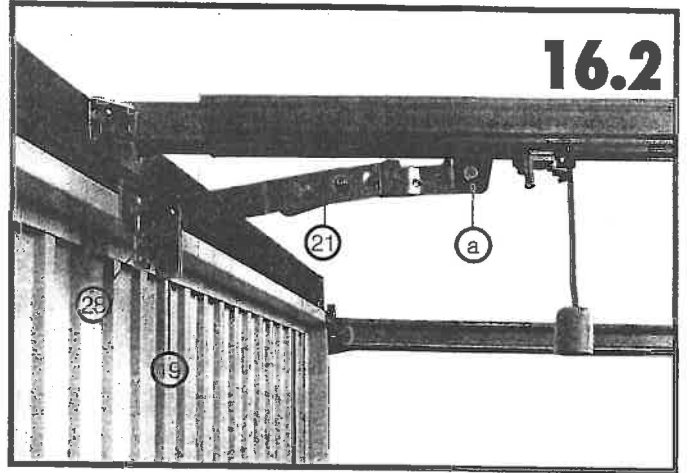
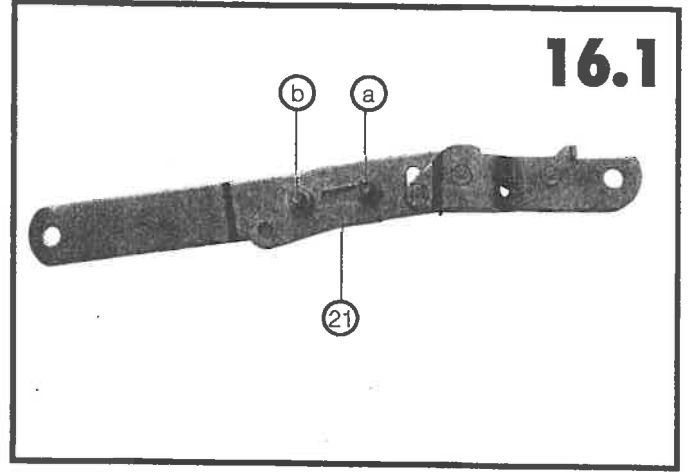
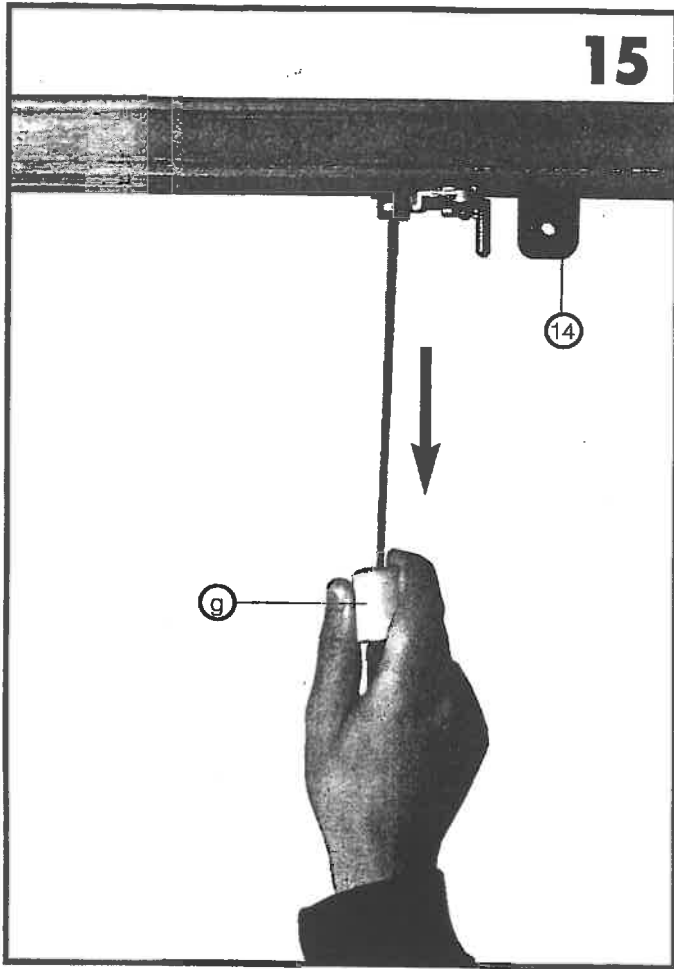

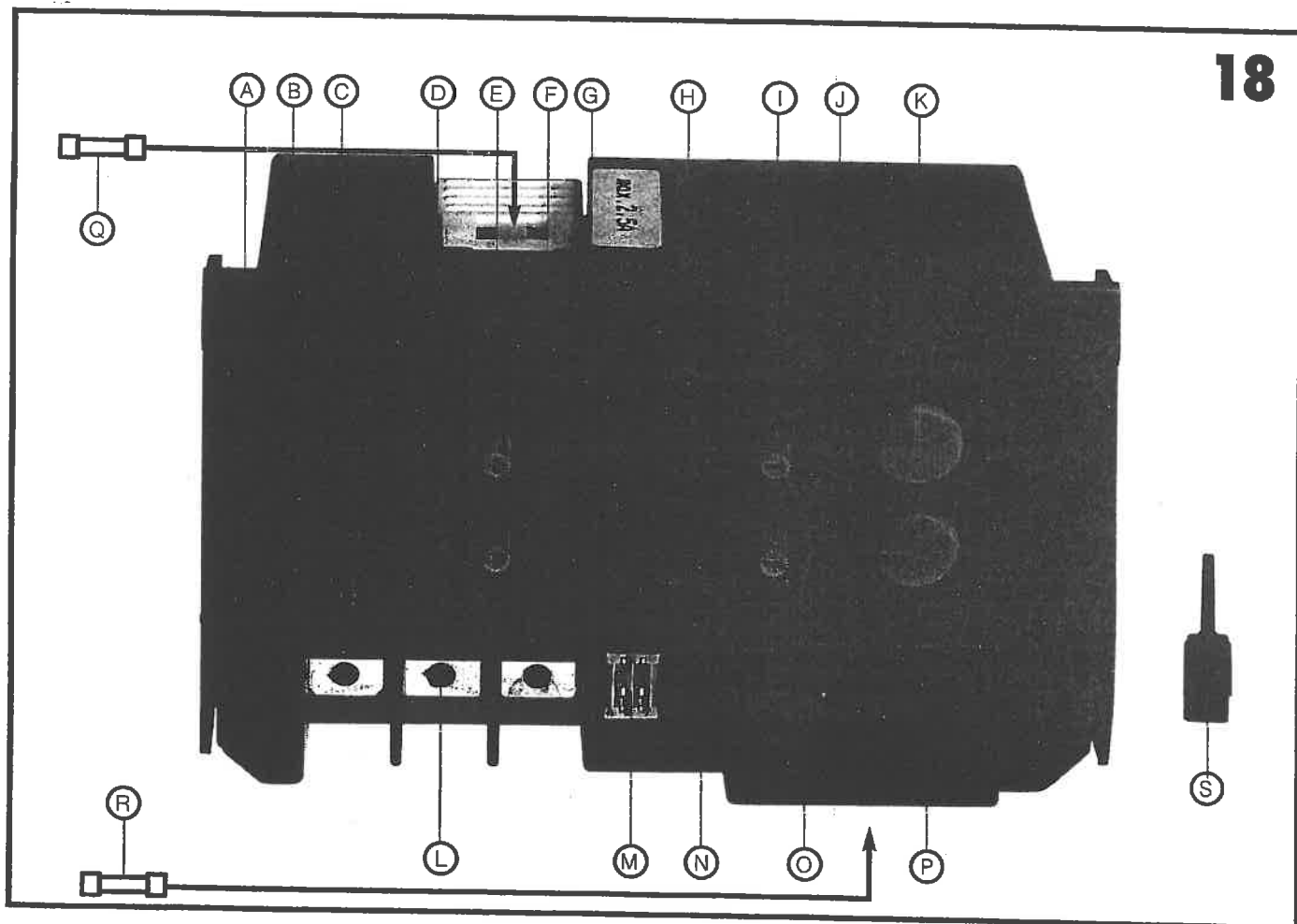
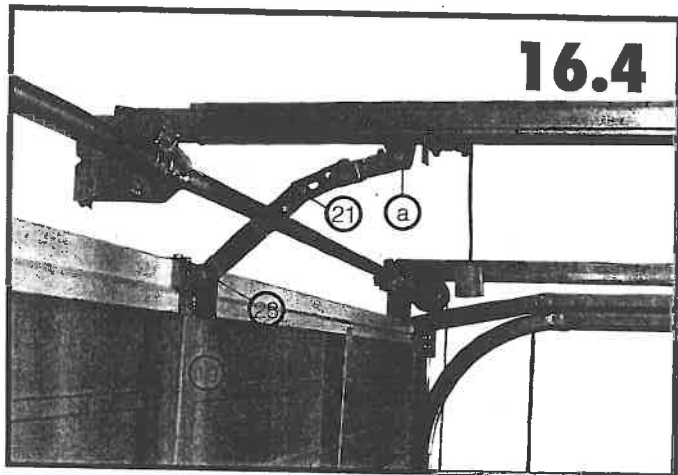
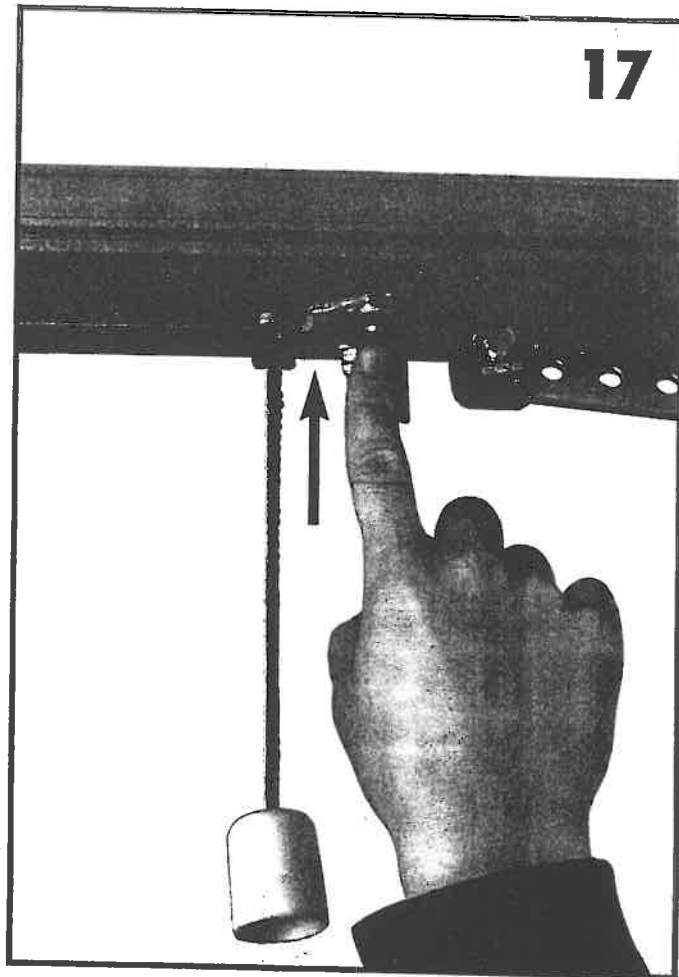
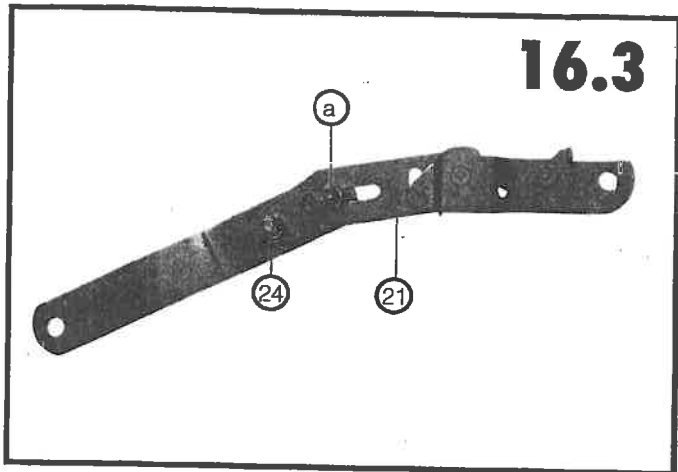

19

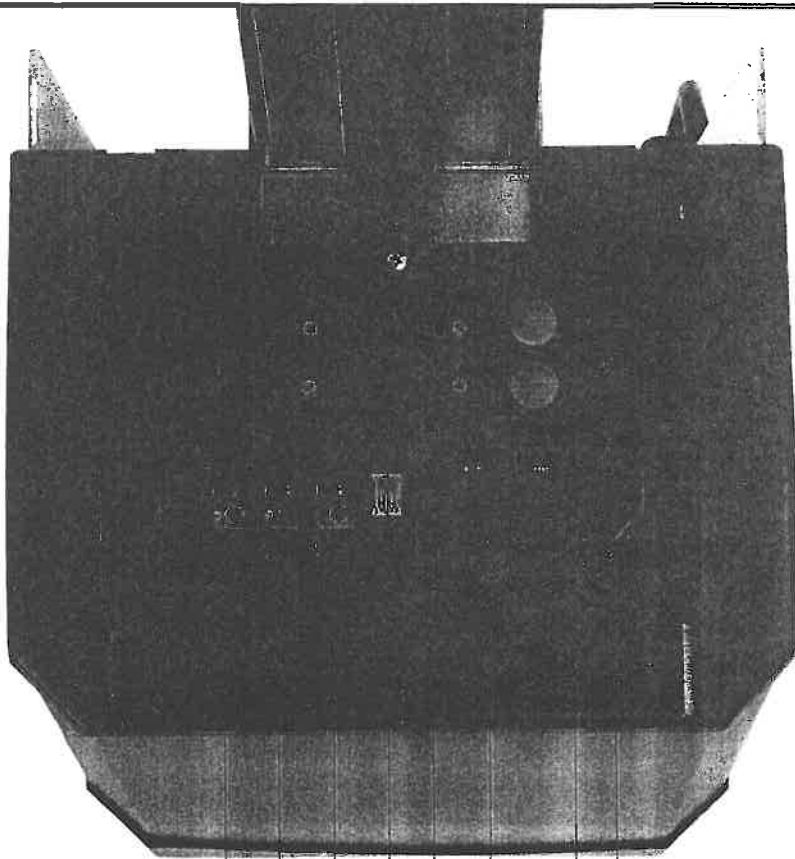

(E) (D) (F) (G) (I) (H) (J) (K)



20

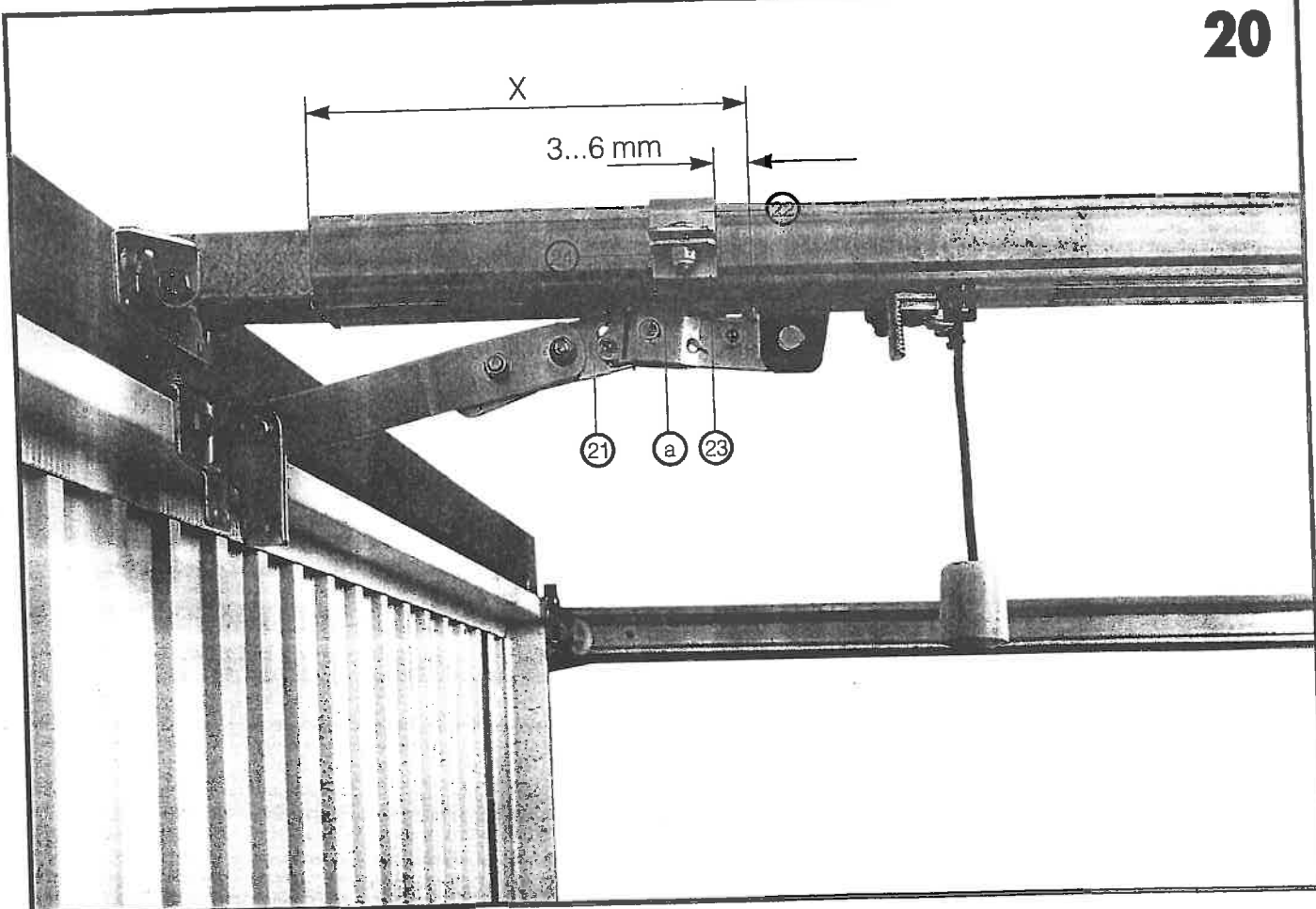

20.1

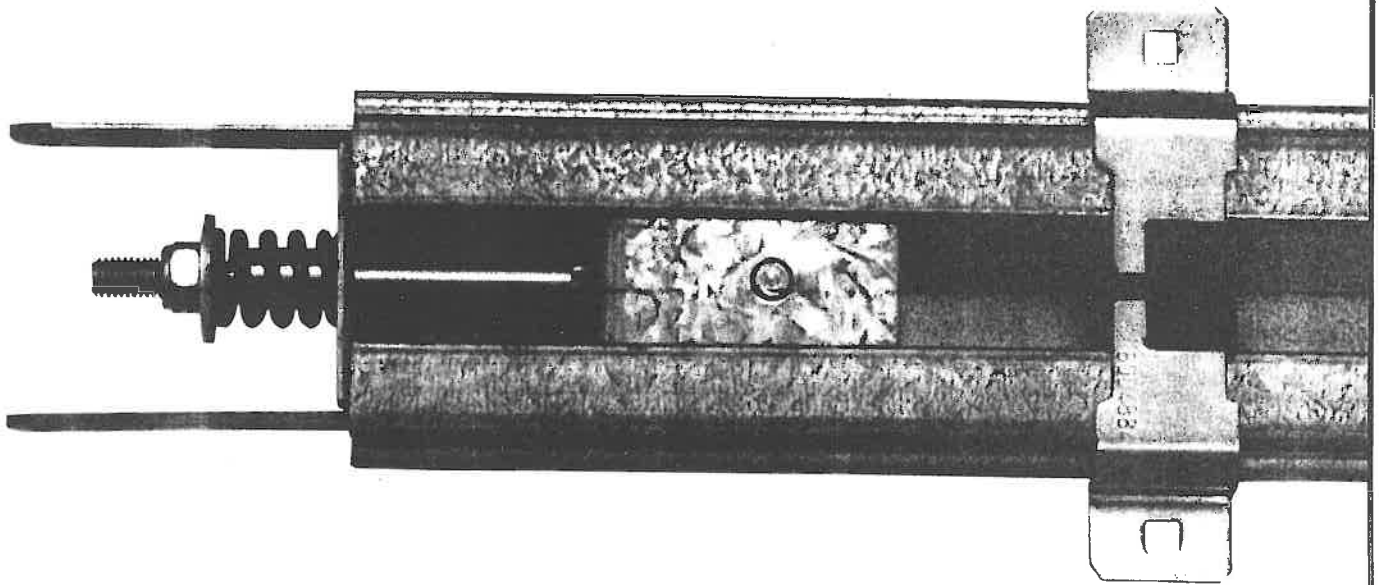

21.1

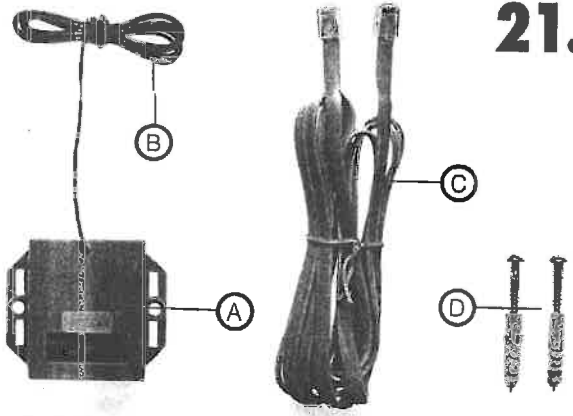

21.2

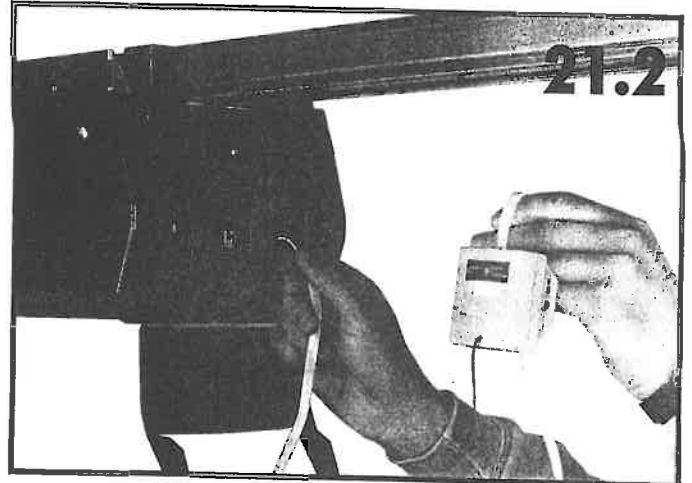

22.1

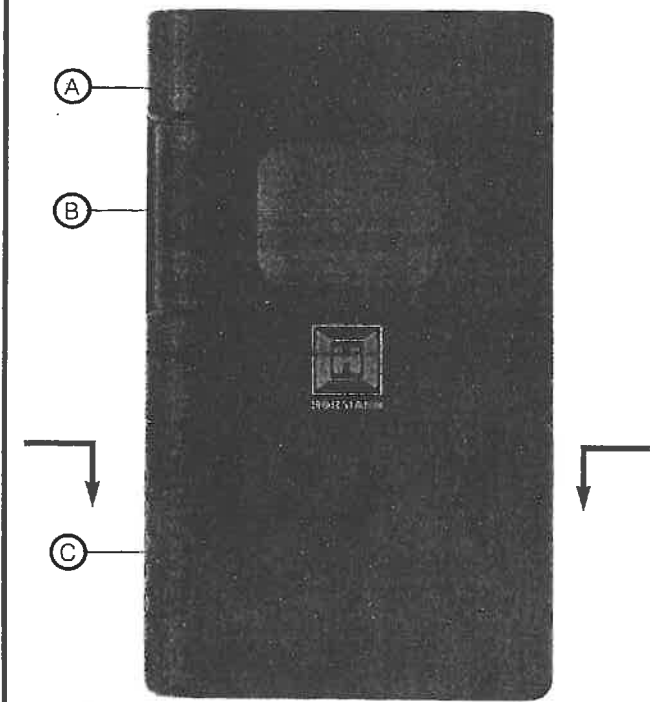

22.2

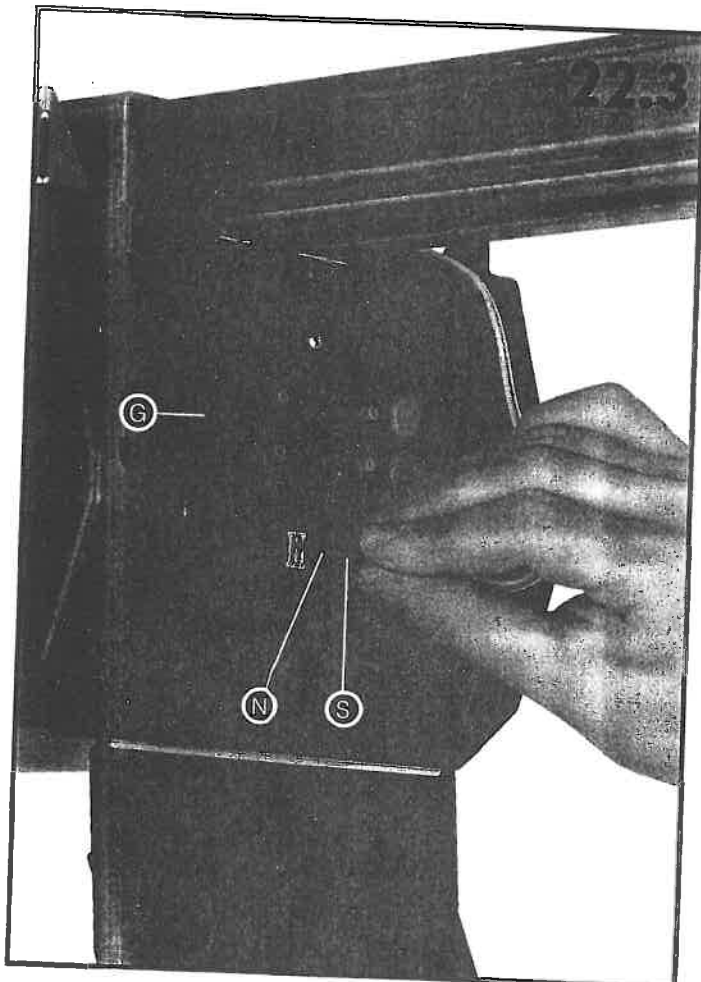
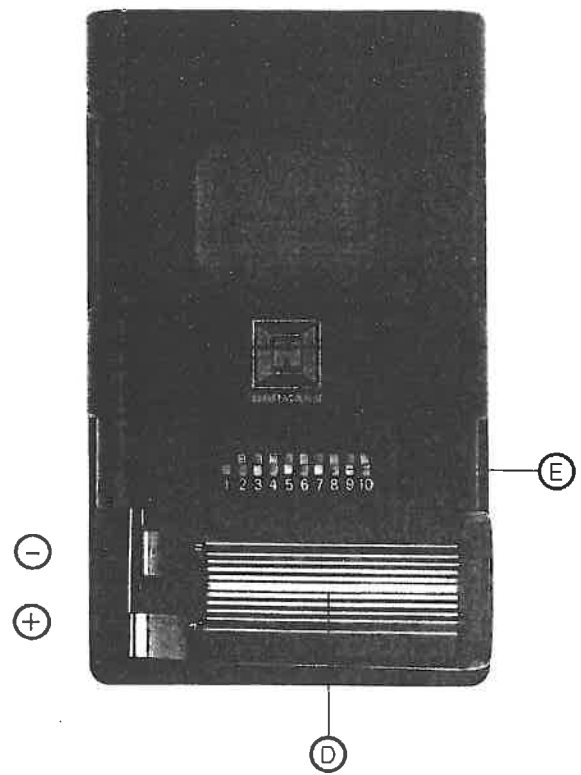

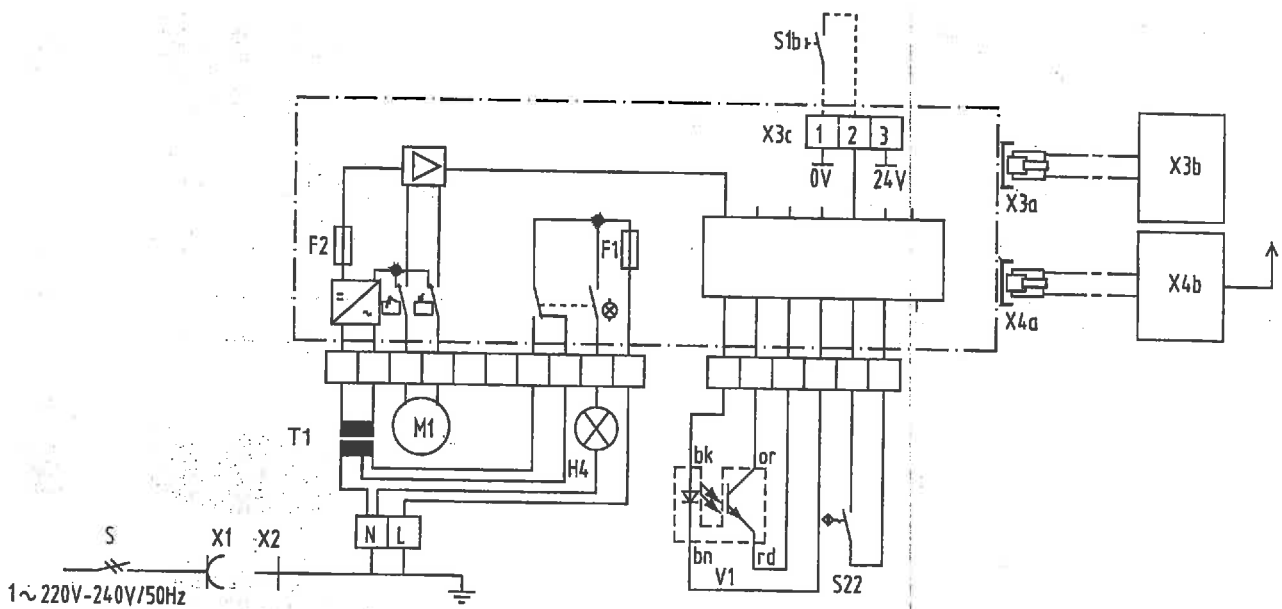
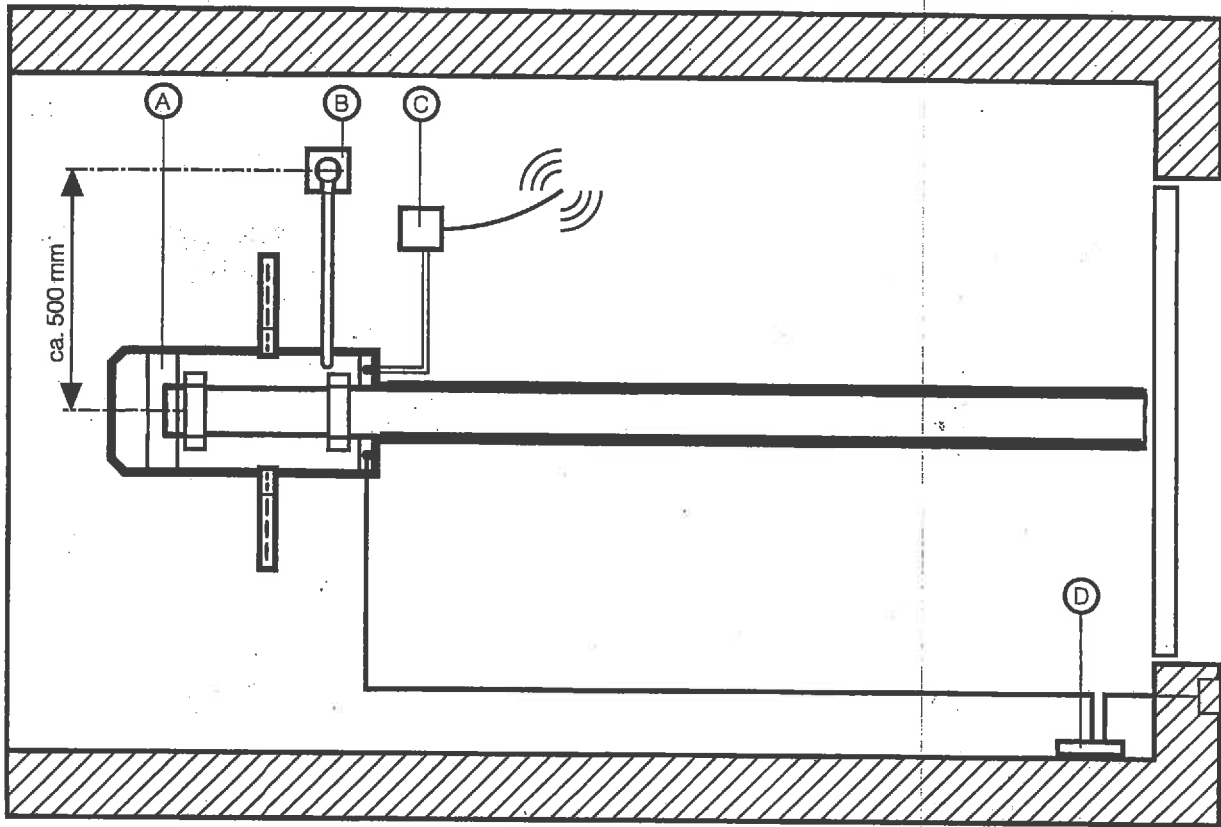

25

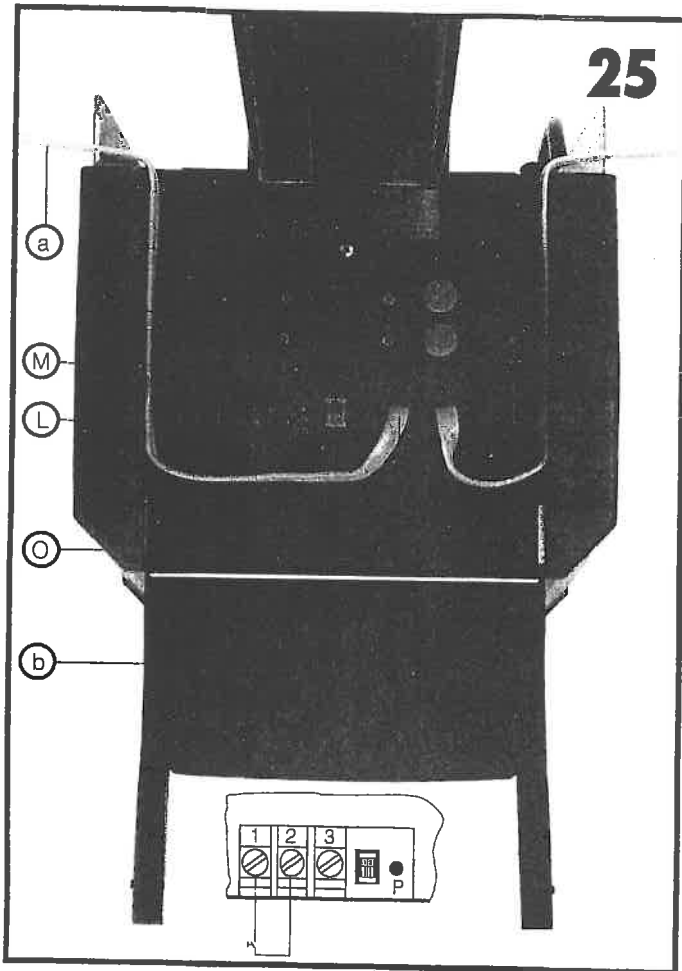

26

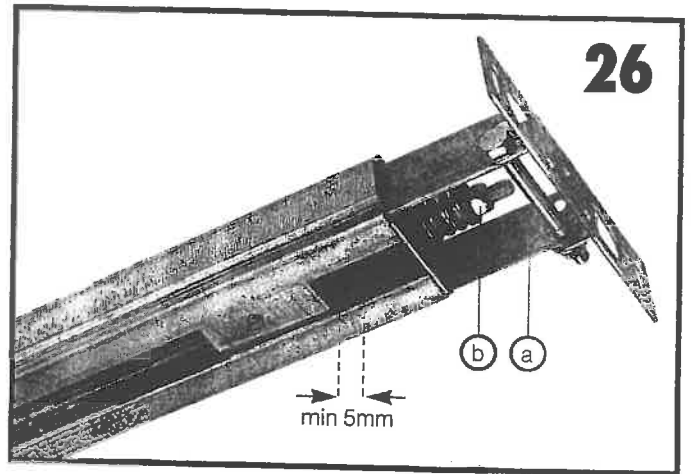

27

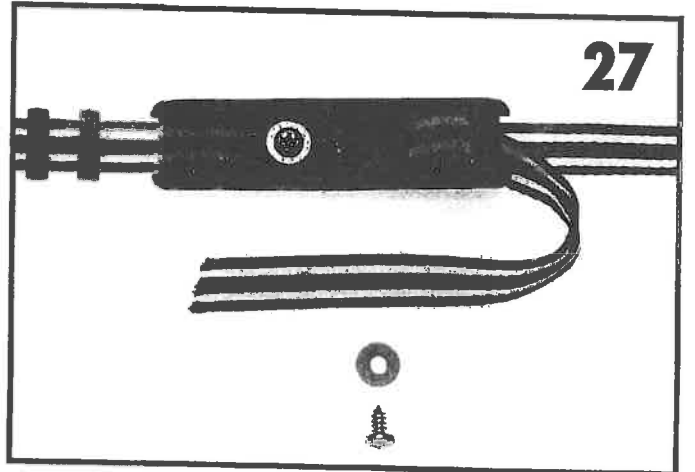

28

