

TA MS 400V / 230V

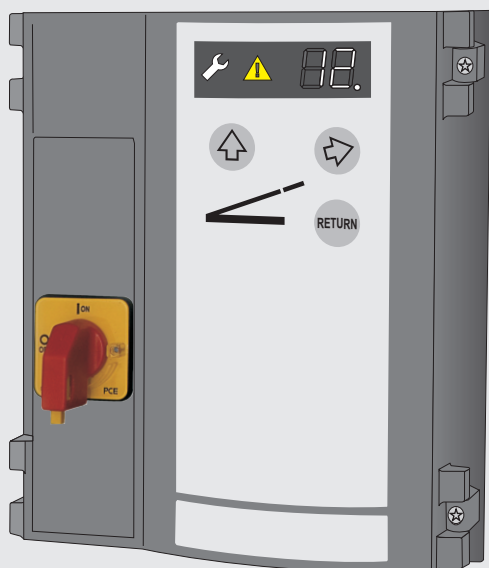

D Montage- und Bedienungsanleitung

GB Mounting and operating instructions

FR Notice de pose et d'utilisation

ES Instrucciones de montaje y de manejo

NL Montage- en bedieningshandleiding

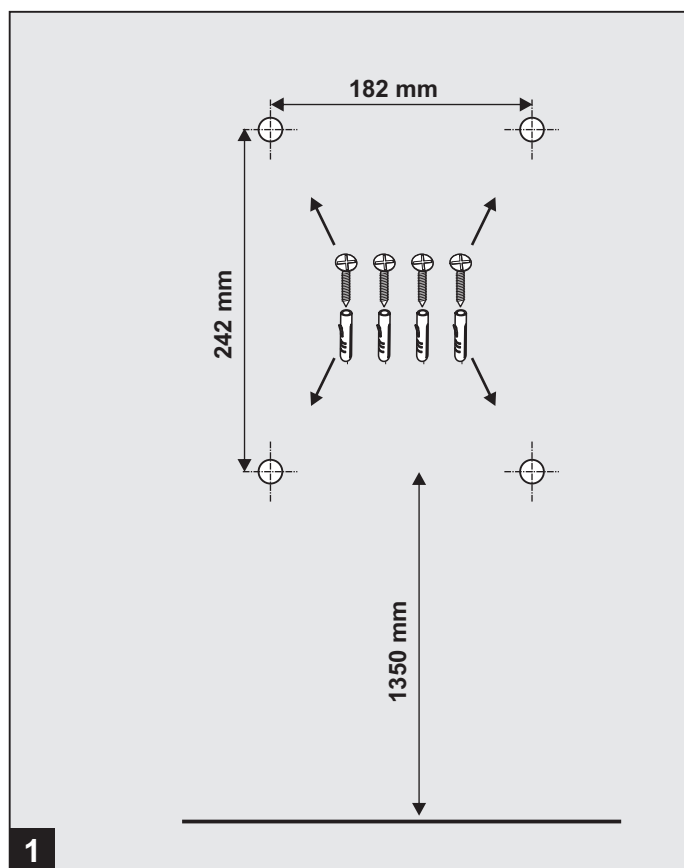
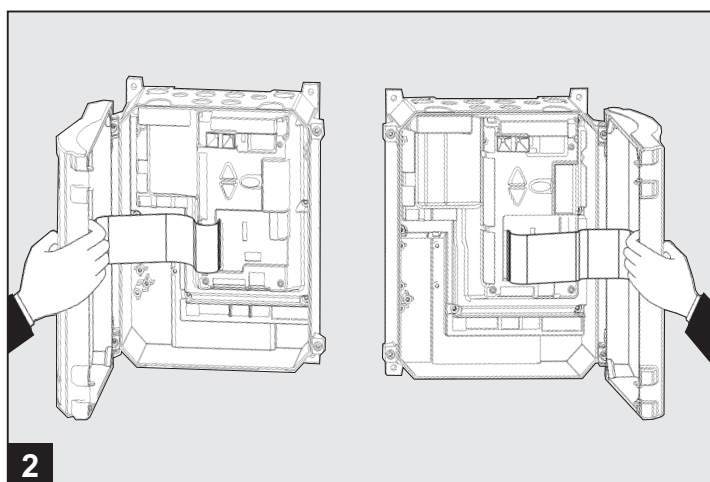
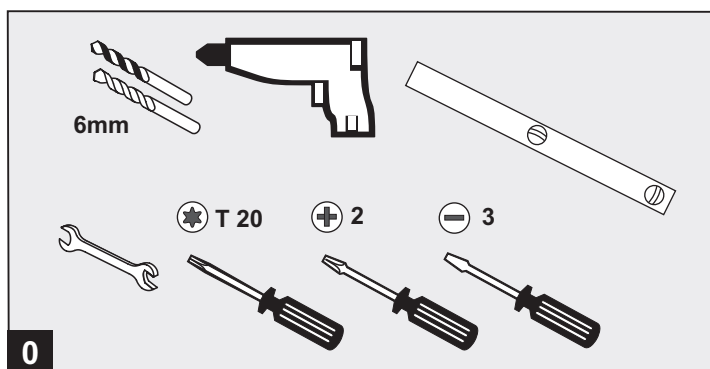

- D** Anschlussübersicht
- GB** Overview of connections
- ES** Vista general de las conexiones
- FR** Schéma de connexion
- NL** Aansluitklemmschema

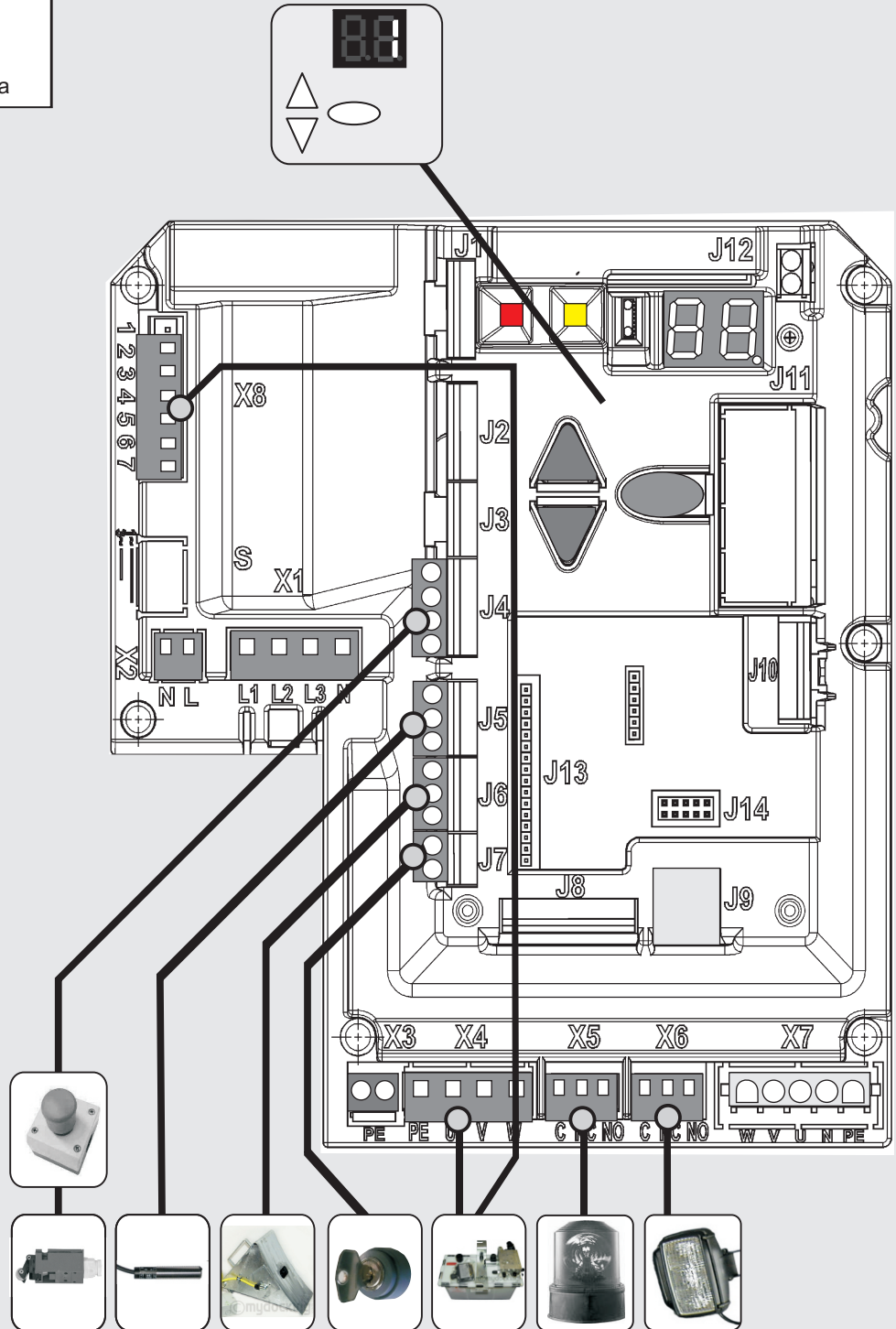

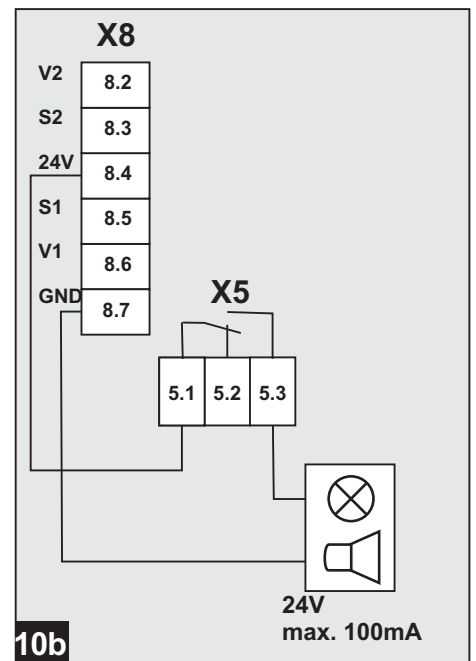
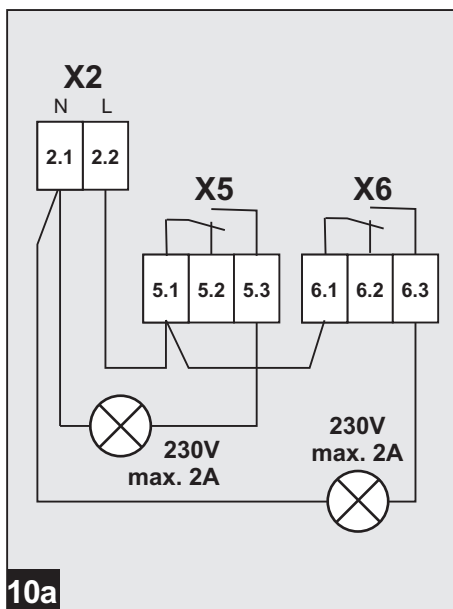
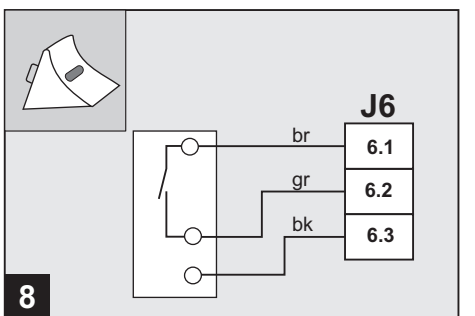
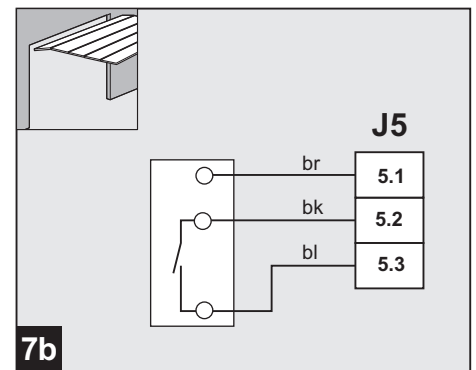
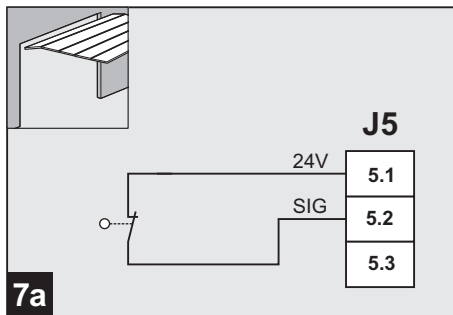
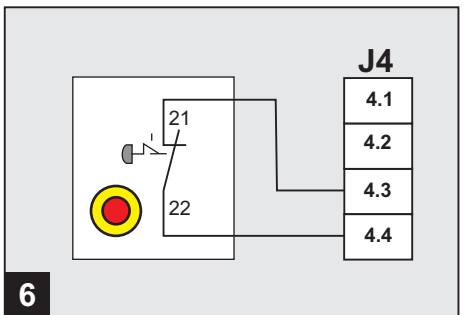
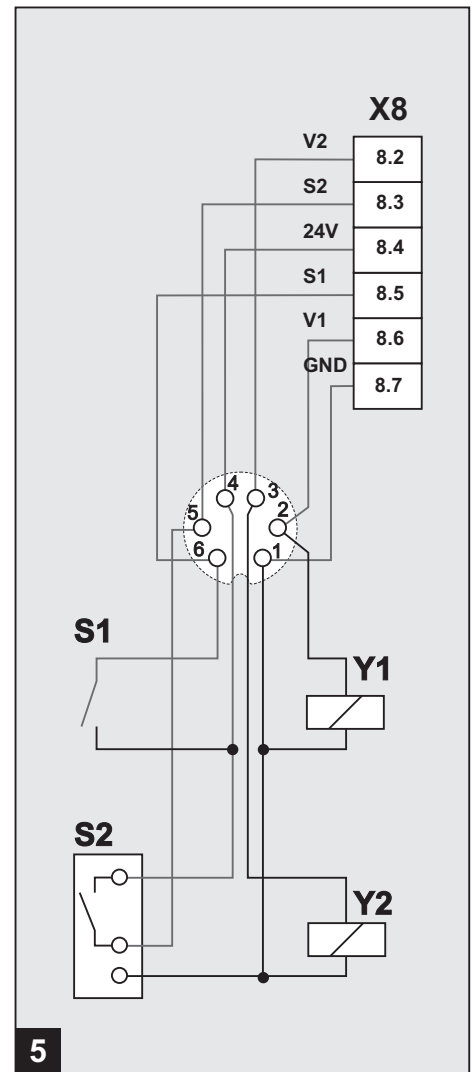
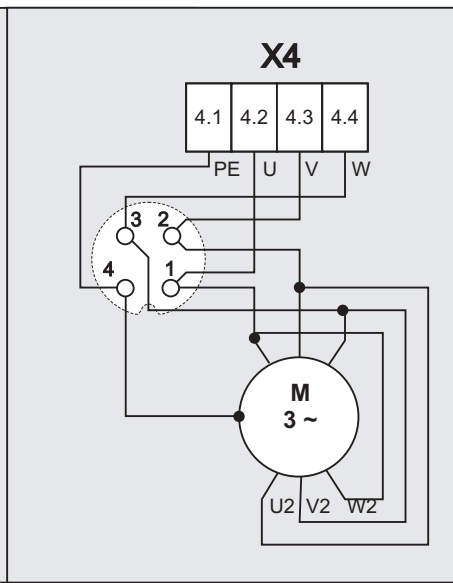
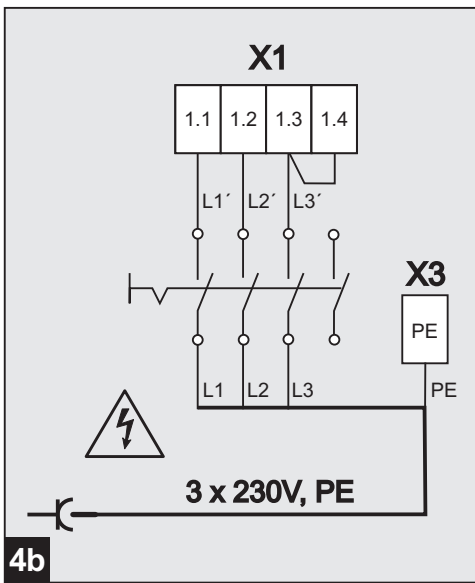
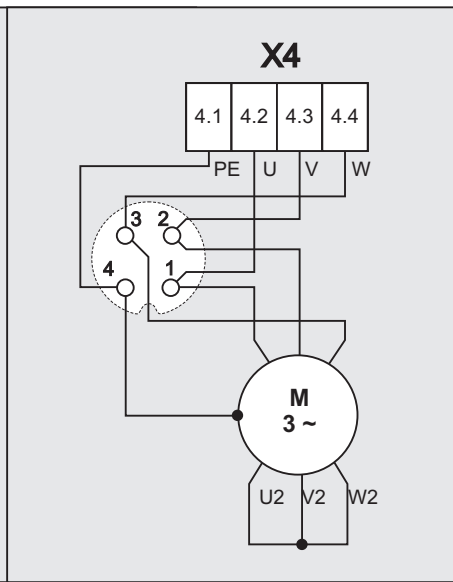
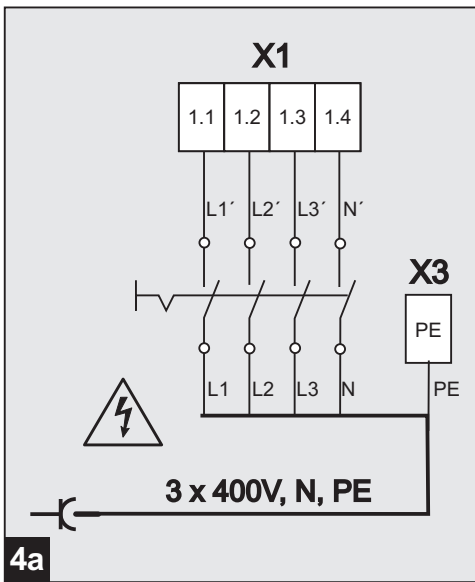

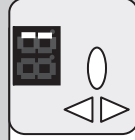
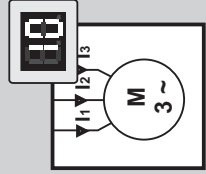

- D Einstellen Hydraulik Überstrom [10]
- GB Setting the hydraulic overcurrent [10]
- F Réglage surintensité hydraulique [10]
- E Ajuste sobreintensidad sistema hidráulico [10]
- NL Instellen hydrauliek overstroom [10]

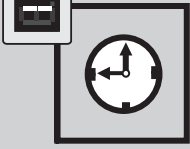
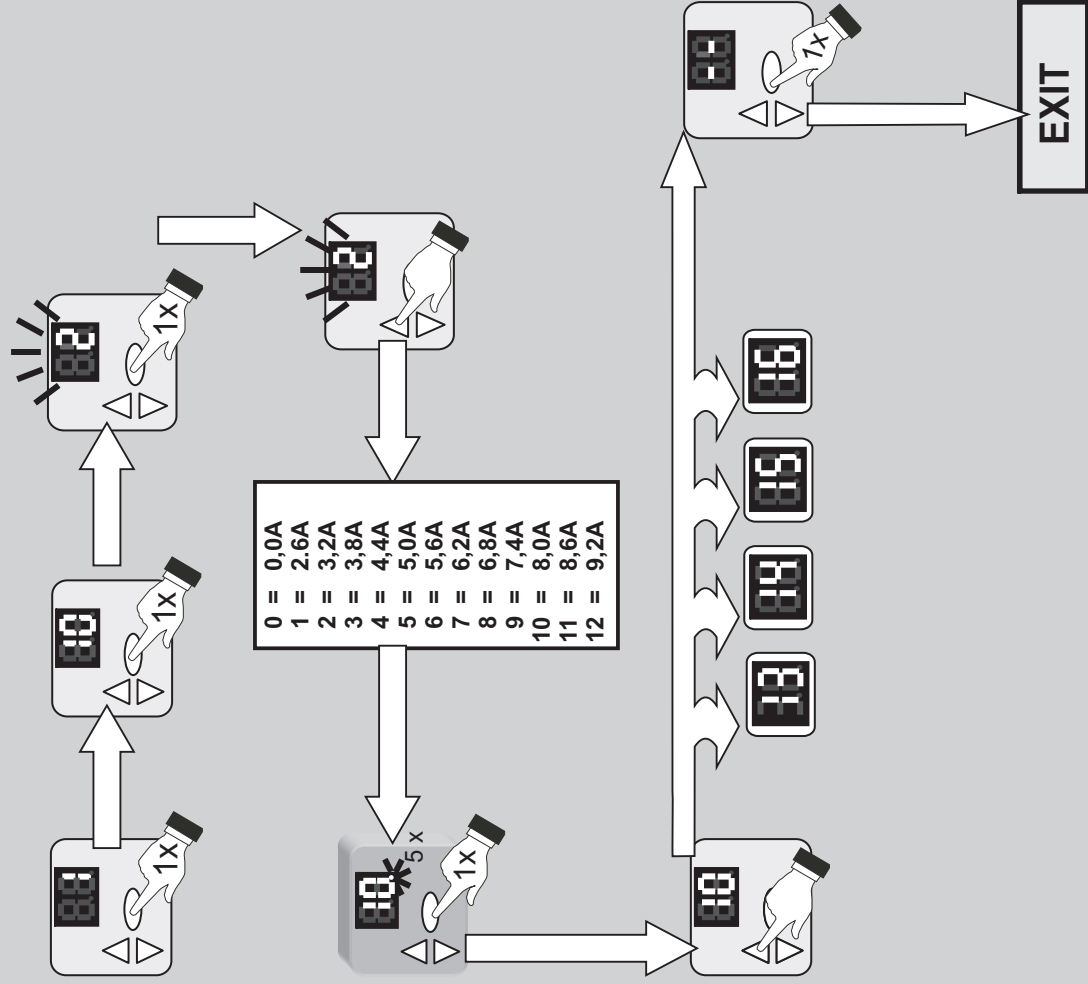

- D Einstellen Automatikzeit [13]
- GB Setting the automatic time [13]
- F Réglage heure automatique [13]
- E Ajuste tiempo de funcionamiento automático [13]
- NL Instellen automatietijd [13]

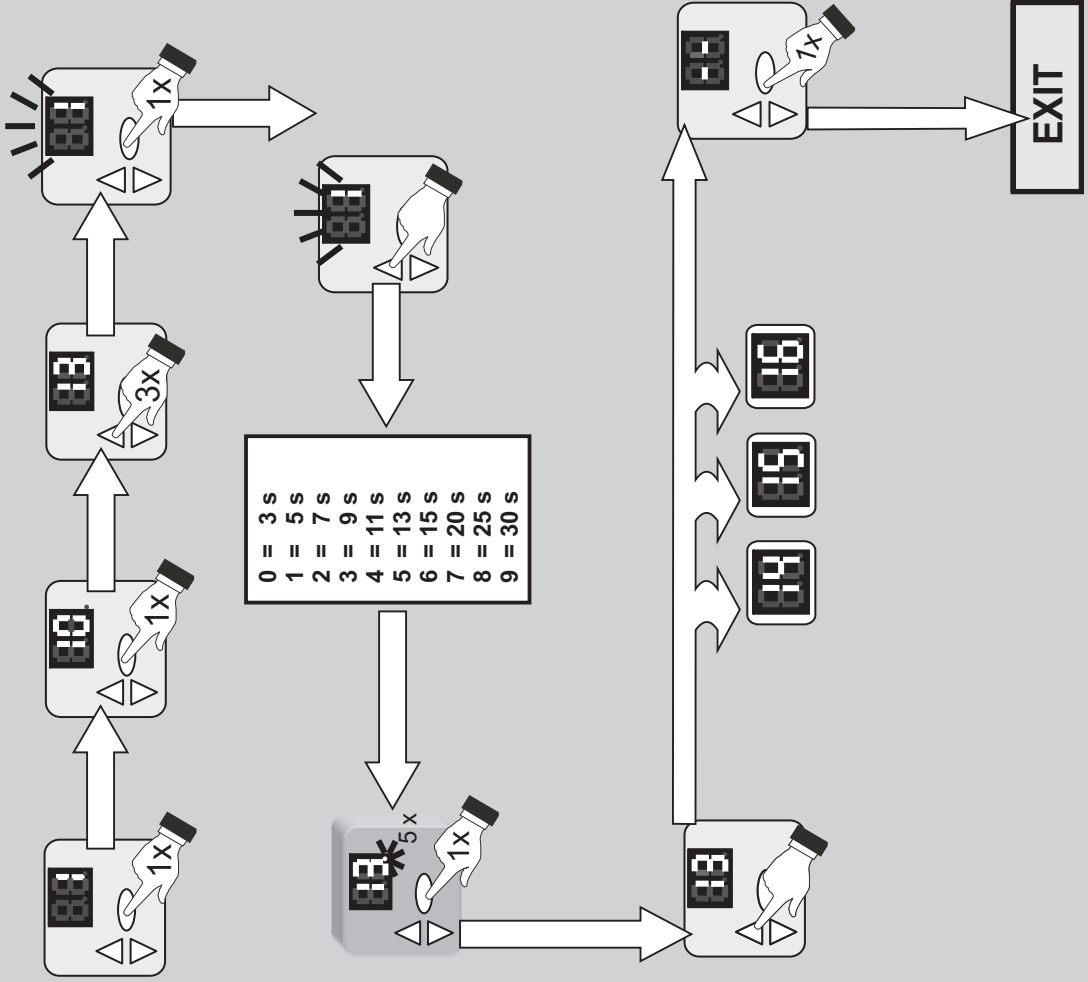

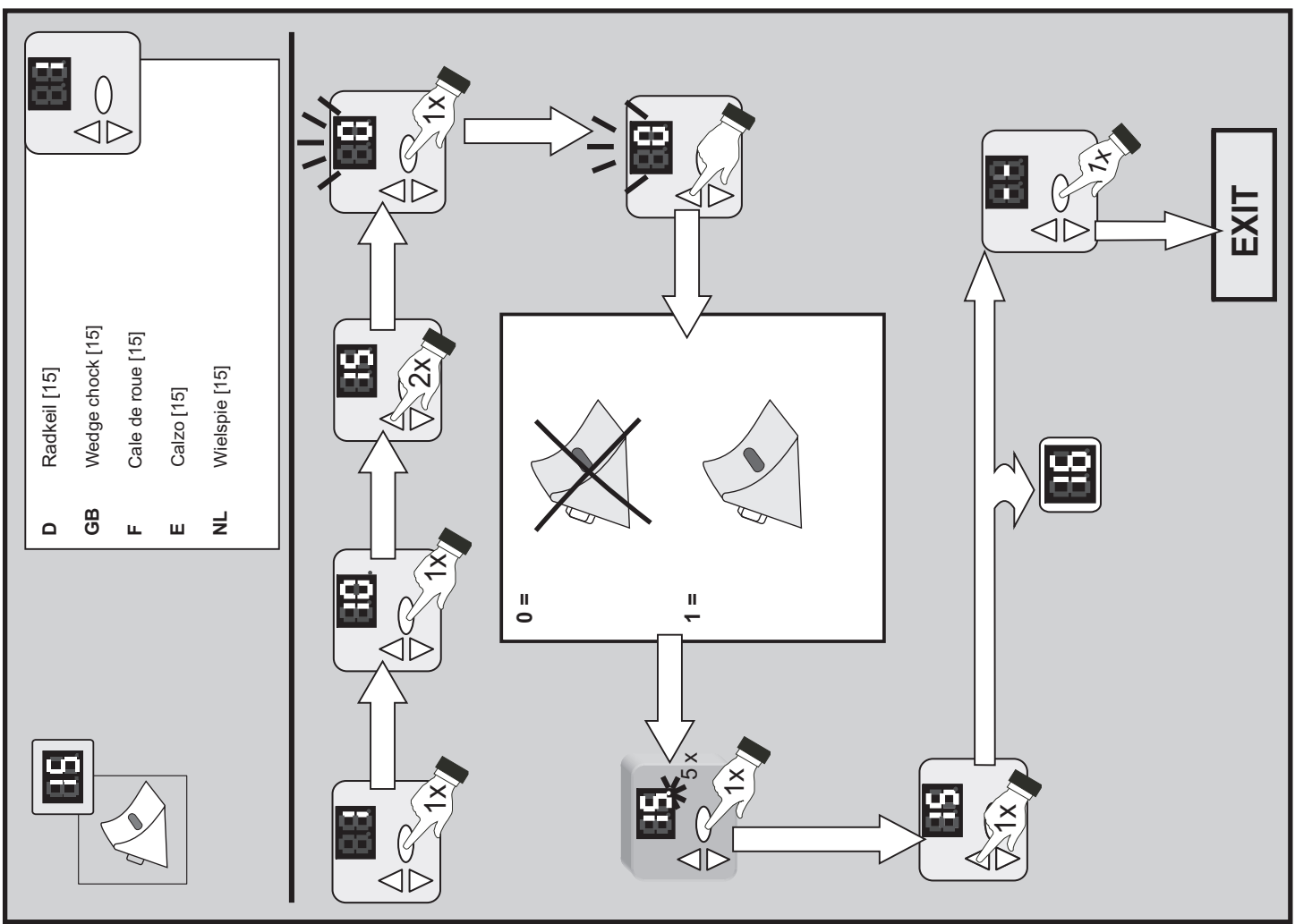
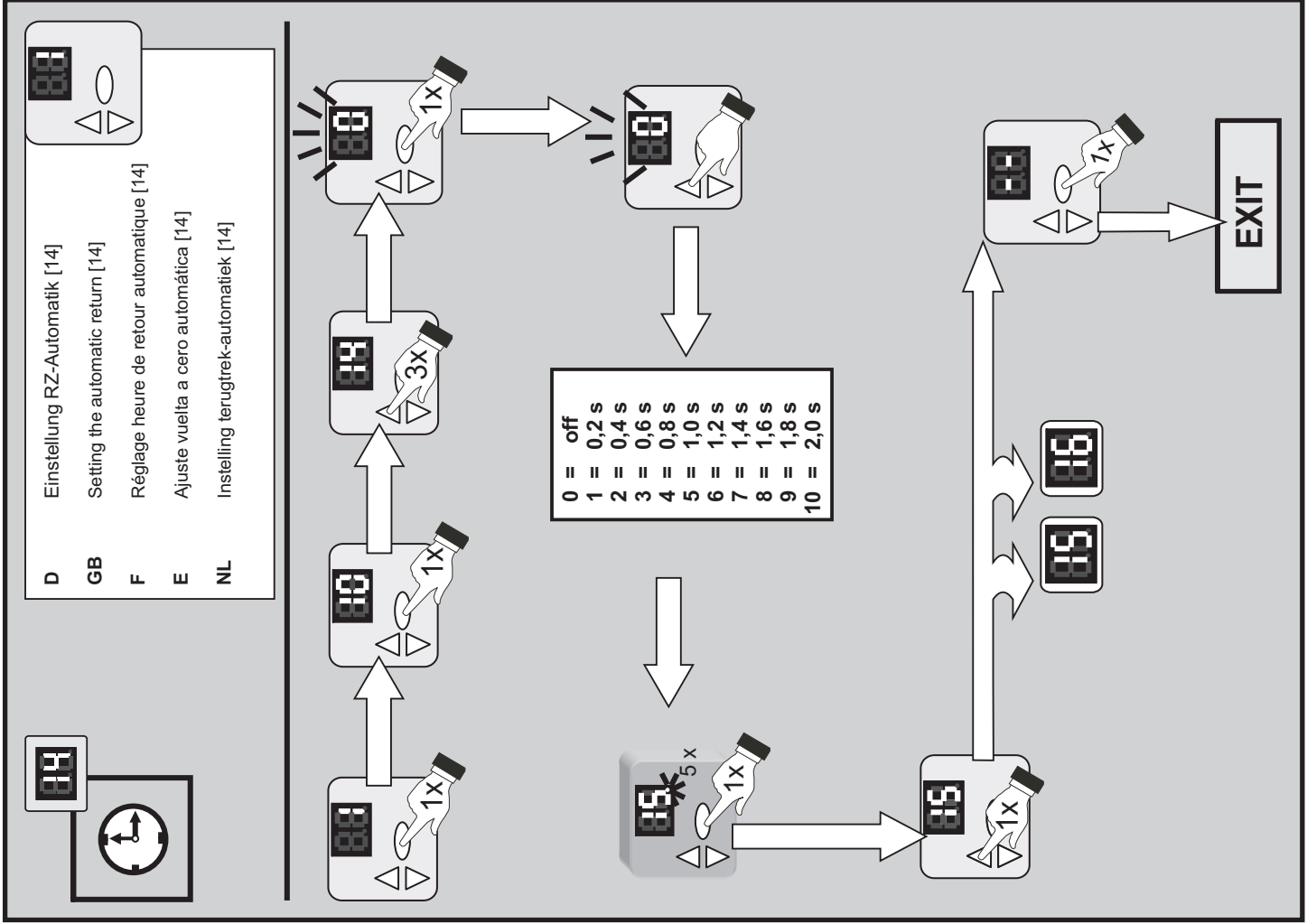

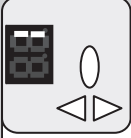
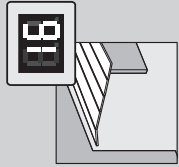

- D** Auswahl Tor-Auf-Sensor [16]
- GB** Selecting the gate-open sensor [16]
- F** Sélection capteur porte ouverte [16]
- E** Selección sensor de puerta abierta [16]
- NL** Selectie poort-Open-sensor [16]

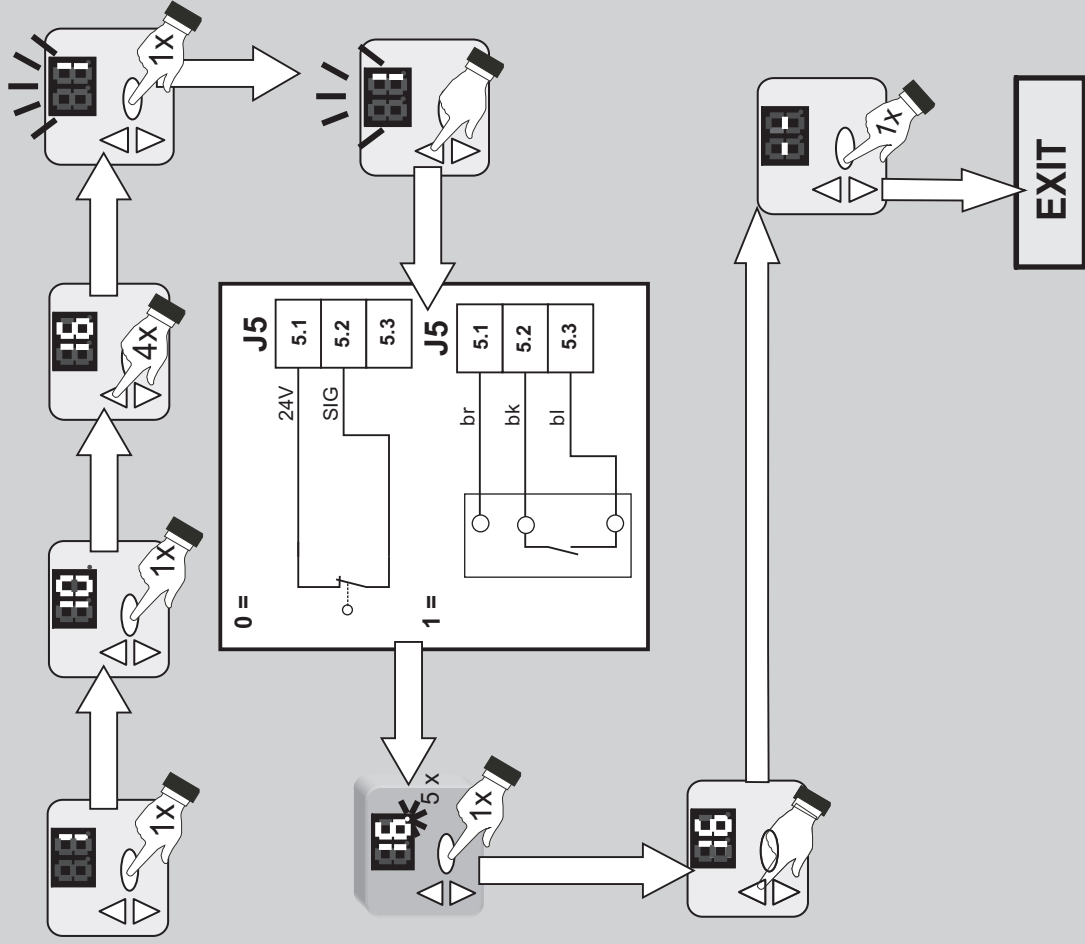

TA MS 400V / 230V

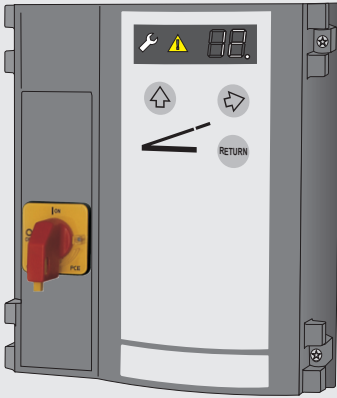

Inhoudsopgave

- **Algemene informatie**
 - Veiligheid
 - Verklaring van de symbolen
 - Arbeidsveiligheid
 - Gevaren die van het product kunnen uitgaan
 - Voor de veiligheid relevante voorschriften
 - Reserve-onderdelen
 - Veranderingen aan en ombouwen van het product
 - Machineplaatje
 - Verpakking
 - Technische gegevens
- **Installatie / Programmeren va de besturing**
- **Handleiding voor het bedrijf / Beschrijving van de functies**
- **Onderhoud / Controle**
- **Foutdiagnose**

• Algemene informatie

• Veiligheid

Bij alle werkzaamheden aan het product geldt dat u eerst de handleiding voor het bedrijf, en wel in het bijzonder het hoofdstuk over de veiligheid en de desbetreffende instructies volledig gelezen moet hebben en dat u begrijpt wat u hebt gelezen. Dit product kan gevaar opleveren als het niet op deskundige wijze of niet voor het doel gebruikt wordt waarvoor het is ontworpen. Voor schade die het gevolg is van het feit dat men zich niet aan de instructies in deze handleiding heeft gehouden, is de fabrikant niet aansprakelijk.

• Verklaring van de symbolen



WAARSCHUWING: DREIGEND GEVAAR

Dit symbool staat voor instructies waarvoor geldt dat als ze niet worden opgevolgd, ernstig letsel van personen het gevolg kan zijn.



Waarschuwing! GEVAAR DOOR ELEKTRISCHE STROOM!

De werkzaamheden mogen uitsluitend door een gekwalificeerde elektricien worden uitgevoerd!



Dit symbool staat voor instructies waarvoor geldt dat als ze niet worden opgevolgd, beschadigingen, foutieve werking en / of het uitvallen van de aandrijving het gevolg kunnen zijn.



Verwijzing naar tekst en afbeelding

• Arbeidsveiligheid

Wanneer u zich aan de in deze bedrijfshandleiding vastgelegde veiligheids- en overige instructies houdt, kan het ontstaan van persoonlijk letsel en materiële schade tijdens het werken met en aan het product vermeden worden.

Wanneer u zich niet aan de in deze bedrijfshandleiding vastgelegde veiligheids- en overige instructies en aan de voor de plaats van gebruik van het product geldende voorschriften ter voorkoming van ongevallen en algemene veiligheidsbepalingen houdt, kan de fabrikant of diens opdrachtnemer op geen enkele wijze aansprakelijk worden gehouden noch kan tegen hem aanspraak op schadevergoeding worden gemaakt.

• Gevaren die van het product kunnen uitgaan

Voor het product wordt een analyse van de risico's uitgevoerd. De hierop gebaseerde constructie en uitvoering van het product komt overeen met de huidige stand der techniek.

Indien het product voor het doel wordt gebruikt waarvoor het ontworpen is, is het veilig te gebruiken. Desondanks blijft er een restrisico bestaan!

Het product werkt met hoge elektrische spanning. Voordat u aan elektrische installaties gaat werken, dient u met het volgende rekening te houden:

1. Vrijschakelen
2. Tegen opnieuw inschakelen beveiligen
3. Vaststellen dat het product niet onder spanning staat

• Voor de veiligheid relevante voorschriften

Bij de installatie, inbedrijfstelling, het onderhoud en het testen van de besturing moeten de ter plaatse geldende veiligheidsvoorschriften nageleefd worden!

U dient zich aan de volgende voorschriften te houden:

Europese normen
- DIN EN 12445

Gebruiksveiligheid van aangedreven deuren –
Beproevingsmethoden
- DIN EN 12453

Gebruiksveiligheid van aangedreven deuren – Eisen
- DIN EN 12978

Veiligheidsvoorzieningen voor automatisch werkende deuren en hekken - Eisen en beproevingsmethode

Bovendien dienen ook de normatieve verwijzingen naar de genoemde normen te worden nageleefd.

Voorschriften van de VDE:

- DIN EN 418

Veiligheid van machines

Noodstopvoorzieningen, functionele aspecten

Ontwerpbeginzelen

- DIN EN 60204-1 / VDE 0113-1

Elektrische installaties met elektrische bedrijfsmiddelen

- DIN EN 60335-1 / VDE 0700-1

Huishoudelijke en soortgelijke elektrische toestellen
- Veiligheid

• Reserve-onderdelen



Nur Gebruik uitsluitend originele, door de fabrikant vervaardigde reserve-onderdelen. Verkeerde of foutieve reserve-onderdelen kunnen beschadigingen, fouten in de werking of het complete uitvallen van het product tot gevolg hebben.

• Veranderingen aan en ombouwen van het product

Om gevaarlijke situaties te voorkomen en om te kunnen garanderen dat het product optimaal functioneert, mogen er geen veranderingen aan worden uitgevoerd en mag het ook niet uitgebreid of omgebouwd worden, tenzij de fabrikant hiervoor uitdrukkelijk zijn toestemming heeft verleend.

• Machineplaatje

Het machineplaatje bevindt zich aan de zijkant op de motorkop. U dient zich te houden aan de opgegeven aangesloten vermogenswaarden.

• Verpakking

Het verpakkingsmateriaal dient steeds op een voor het milieu verantwoorde wijze en volgens de ter plaatse geldende hiervoor geldende voorschriften te worden verwijderd.

Technische gegevens

Afmetingen van de behuizing (hoogte x breedte x diepte)	250 x 215 x 120 mm
Montage verticaal	
Aantal kabeldoorgangen	6 (4) x M20, 2 x M16, 2 x M20 V-uitsnijding
Voedingsspanning	3 x 400 V AC 3 x 230 V AC
Stuurspanning	24 V DC
Max. motorvermogen	max. 3,0 kW
Beschermingsklasse	IP 65
Bedrijfstemperatuur	- 20°C bis + 55°C

Installatie

0 Benodigd gereedschap

1 Montage van de besturing

2 Openen van de afdekking van de besturing

3 Aansluitingen

Omschrijving:

J4	Noodstop
J5	Poort-Open-Sensor
J6	Wielspie
J7	Sleutelschakelaar
J10	Aansluiting van uitbreidingsbesturingen
J13	Folietoetsenbord
J14	Communicatie-interface
X1	Stroomaansluiting
X2	Netuitgang L, N (500 W / 230 V)
X3	Randaardecontact
X5	Potentiaalvrije relaisuitgang 1
X6	Potentiaalvrije relaisuitgang 2
X8	Hydraulische klep

4 Stroomaansluiting

De besturing kan via een CEE-stekker 16A en ca. 1 m kabel volgens **4a** zonder verdere werkzaamheden worden aangesloten.

- ! Een verkeerde aansluiting van de netspanning kan tot een defect van de besturing leiden.
- Draaiveld in acht nemen.

Hoofdschakelaar

Om alle polen te isoleren van de netspanning is een hoofdschakelaar geïnstalleerd. Bij reparatie- en onderhoudswerkzaamheden moet de hoofdschakelaar tegen onbeveogd of per ongeluk inschakelen beveiligd worden.



Klepaansluiting

5 Noodstop-knop

Naast de klepaansluiting kan een sensor en eindschakelaar worden aangesloten voor de functie van de automatische terugkeer.

6 Noodstop-knop

Brug verwijderen en Noodstop-knop aansluiten. Bij onderbreking stopt de overlaadbrug, geen drijfstand.

7 Aansluiting voor poort-Open-sensor

Ter beveiliging van de poort kan de overlaadbrug alleen geactiveerd worden, als de poort geopend is. Aansluitmogelijkheden:

6a	mechanische eindschakelaar
6b	inductieve naderingssensor of
br	- bruin
bk	- zwart
bl	- blauw

8 Wielspie

Aansluitmogelijkheid voor een wielspiesensor.

Selectie menu 15 = 1.

Alleen bij geplaatste wielspie kan de overlaadbrug optillen en uitschuiven.

br	- bruin
gr	- grijs
bk	- zwart

9 Aansluiting sleutelschakelaar

Wanneer er een sleutelschakelaar wordt gebruikt, dient in menu 50 de gewenste functie te worden geselecteerd.

10 Potentiaalvrije relaisuitgangen

Optisch en akoestisch waarschuwingssignaal aansluiten aan X5 en laadlamp aan X6.

Programmeren van de besturing

De programmering is menugestuurd. Alle instellingen uitvoeren overeenkomstig het schema.

Als de instellingen beveiligd zijn verschijnt in het display een **L**, en de toegang tot het menu is geblokkeerd. Om het menu vrij te geven moet met de IR-afstandsbediening het vrijmaaksignaal worden gegeven.

Overstroom hydraulische motor (menu 10)

Als de ingestelde stroomwaarde wordt overschreden schakelt de besturing de pomp uit.

Automatiетijd (menu 13)

Gedurende de ingestelde tijd wordt de overlaadbrug na activering van de Return-toets opgetild om vervolgens veilig in de rustpositie te dalen.

Terugtrek-automatiek

Gedurende de ingestelde tijd schuift het steunpunt na het loslaten van de toets  voor de correctie weer in.

Eerste inbedrijfstelling

Om een veilig bedrijf van de overlaadbrug te garanderen moet de eerste inbedrijfstelling gebeuren door deskundig personeel.

- Zet de hoofdschakelaar op aan
- Draai één keer proef door alle bedieningsfuncties uit te voeren

Als alle bedieningsfuncties foutloos kunnen worden uitgevoerd, dan is de overlaadbrug operationeel.

Handleiding voor het bedrijf / Beschrijving van de functies

Bediening van de overlaadbrug

In dit hoofdstuk beschrijven wij u de complete bediening van de overlaadbrug. Om te garanderen dat u veilig werkt met dit product is het absoluut vereist, dat u de volgende veiligheids- en gevaarinstructies volgt.

Alle personen die de overlaadbrug bedienen, moeten van tevoren geïnstrueerd zijn. De exploitant moet garanderen dat alle personen de instructie begrepen hebben.

Het personeel moet bovendien de gebruiksaanwijzing en bedieningshandleiding aandachtig gelezen en begrepen hebben. Het zelfstandige bedienen is alleen toegestaan aan geïnstrueerde personen en personen met een minimum leeftijd van 18 jaar.

1. Let op de bewegingen van de overlaadbrug!
2. Tijdens het optillen en neerlaten van de overlaadbrug mogen zich geen personen ophouden in het bewegingsbereik van de overlaadbrug.
3. Tijdens het verladen moet de hoofdschakelaar altijd in de stand I staan. Bij het verladen worden anders de hoogtebewegingen van de vrachtwagen niet meegemaakt door de overlaadbrug.
4. Zet in noodgevallen de geel-rode hoofdschakelaar op 0. Elke beweging van de overlaadbrug is dan onderbroken, als u:
 - a) de hoofdschakelaar activeert of
 - b) de stroomtoevoer onderbreekt of
 - c) Noodstop-knoppen activeert.
 Het laadproces moet worden afgebroken. Zie herstartblokkering.
5. Vóór de dagelijkse inbedrijfstelling moet de overlaadbrug om veiligheidsredenen aan een zichtcontrole worden onderworpen:

Als er geen gebreken worden vastgesteld kunt u de overlaadbrug in bedrijf stellen. Schakel de hoofdschakelaar in en activeer kort de knop Optillen. De overlaadbrug is nu operationeel.

Veiligheidswielspie

Als voor de veiligheid een wielspie is voorzien, dan is de toets pas actief als de wielspie aan de vrachtwagen geplaatst is.

Optillen

Als u de knop ingedrukt houdt gaat de overlaadbrug omhoog. Tegelijkertijd zwenkt bovenaan de overlaadbrug het klapbare deel uit. Na loslaten van de knop gaat de overlaadbrug automatisch neer.

Uitschuiven

Als u de knop indrukt wordt het steunpunt uitgeschoven, waarbij de hef- resp. daalbeweging geblokkeerd is. Om het steunpunt in te trekken activeert u de toets . Als de terugtrek-automatiek is ingesteld schuift het steunpunt gedurende de van tevoren ingestelde tijd weer in.

Drijfstand

2 seconden nadat de toets Optillen of Uitschuiven werd losgelaten, daalt de overlaadbrug met de oplegger op de vrachtwagen en bevindt zich in de drijfstand. De overlaadbrug volgt de hoogtebewegingen van de vrachtwagen.

Herstartblokkering

Na het opnieuw inschakelen van de hoofdschakelaar of van de Noodstop-knop is de herstartblokkering

actief, de gele waarschuwinglamp knippert in het display.



Het berijden van de overlaadbrug is in dit geval verboden.

Return / Overlaadbrug in rustpositie

Als het verlaadproces beëindigd is, dan kunt u door de toets RETURN te activeren de overlaadbrug terug in de rustpositie bewegen.

De overlaadbrug gaat omhoog en daalt vervolgens zonder een knop te activeren automatisch tot op de hoogte van het laadplatform.

Automatische terugkeer (optioneel)

Nadat de vrachtwagen is weggereden gaat de overlaadbrug automatisch in de ruststand.

Deze functie is alleen mogelijk in combinatie met de juiste sensoren. Verder moet er een optisch en akoestisch signaal geïnstalleerd zijn.

Laadlamp (optioneel)

Als de toets wordt ingedrukt gaat de laadlamp aan. Zodra de overlaadbrug zich weer in rustpositie bevindt gaat de laadlamp uit.

Optisch, akoestisch waarschuwingssignaal (optioneel)

Tijdens de automatische terugkeer wordt een waarschuwingssignaal gegeven.

Poort-Open-sensor (optioneel)

De poort-Open-sensor maakt het mogelijk om de overlaadbrug alleen op te tillen bij geopende poort.

Veiligheidswielspie (optioneel)

Alleen als de wielspie achter de banden van de vrachtwagen is geplaatst kan de overlaadbrug optillen en uitschuiven.

Functie sleutelschakelaar (optie)

De besturing heeft een ingang voor een sleutelschakelaar. Hiermee hebt u de mogelijkheid, de volgende functies (menu 50) te activeren:

- | | |
|---|--|
| 0 | Sleutelschakelaar zonder functie (fabrieksinstelling) |
| 1 | Het bedieningsveld van de besturing wordt geblokkeerd |
| 2 | Alle externe bedieningselementen worden geblokkeerd |
| 3 | Het bedieningsveld van de besturing en alle externe bedieningselementen worden geblokkeerd |
| 4 | Gedurende 10 seconden zijn het bedieningsveld van de besturing en alle externe bedieningselementen geactiveerd |

Onderhoud / Controle



Ter wille van uw eigen veiligheid adviseren wij om de overlaadbrug vóór de eerste inbedrijfstelling en naar behoefte door een deskundig bedrijf te laten controleren. Laat de inspectie echter ten minste eenmaal per jaar uitvoeren.

Servicemelding

Wanneer de besturing de behoefte aan een controle constateert, zal de servicemelding oplichten. Raadpleeg in dat geval uw vakbedrijf.

Overzicht programmering

NL

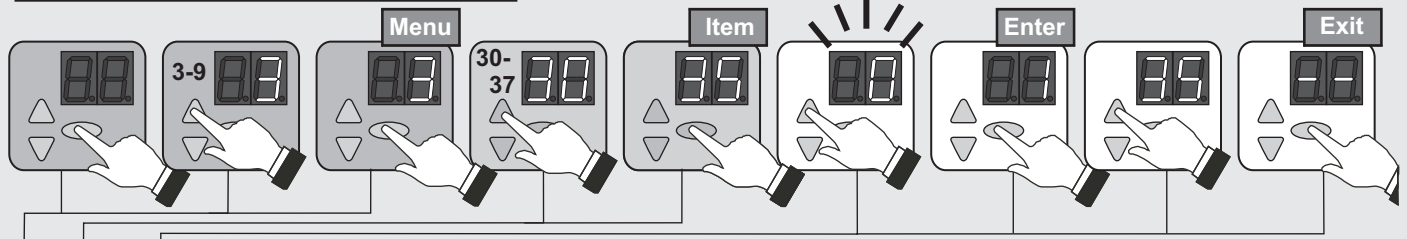

Nr.	Menu-punt	Invoer	Selectie	
1	10		Overstroom motorpomp	
		0	0,0 A	
		1	2,6 A	
		2*	3,2 A	
		3	3,8 A	
		4	4,4 A	
		5	5,0 A	
		6	5,6 A	
		7	6,2 A	
		8	6,8 A	
		9	7,4 A	
		10	8,0 A	
		11	8,6 A	
	12	9,2 A		
	13			Automatiektijd
		0	3 s	
1*		5 s		
2		7 s		
3		9 s		
4		11 s		
5		13 s		
6		15 s		
7		20 s		
8		25 s		
15			Wielspie	
	0*	Zonder wielspie		
	1	Met wielspie		
16			Poort-Open-Sensor	
	0	Mechanische eindschakelaar		
	1*	Lichtsensoren		
--	○		Menu beëindigen	

Nr.	Menu-punt	Invoer	Selectie
5	50		Functie van de sleutelschakelaar (J7)
		0*	Geen functie
		1	Bedieningsveld blokkeren
		2	Externe bedieningselementen blokkeren
		3	Bedieningsveld + externe bedieningselementen blokkeren
	4	Activering bedieningselementen gedurende 10 sec.	
	52	001-256	Invoer adres besturing
	△	--	○ Menu beëindigen
9	92		Keuze servicefrequentie deur
		0	500 cyclussen
		1	1000 cyclussen
		2	1500 cyclussen
		3	2000 cyclussen
		4	2500 cyclussen
		5	3000 cyclussen
		6	3500 cyclussen
		7	4000 cyclussen
		8	4500 cyclussen
		9*	5000 cyclussen
	10	5500 cyclussen	
11	6000 cyclussen		
	93		Uitvoer cyclusteller - cyclussen -
	96		Uitvoer bedrijfsurenteller - uren -
	97		Uitvoer foutgeheugen - uren - foutcode -
	98		Uitvoer - softwareversie - serienummer - datum -
	99	○	Resetten naar fabrieksinstelling (5 sec. indrukken)
△	--	○	Menu beëindigen

* Fabrieksinstelling

Fout	Status	Diagnose / remedie
E08	Geen reactie	Noodstop-kring onderbroken. Aansluiting J4 controleren.
F01	Netspanning fout	Fasen controleren, draairichting veranderen.
F02	Geen reactie	Er is een fout opgetreden tijdens de zelftest. Vervang de besturing.
F03	Geen reactie	Er is een fout opgetreden tijdens de zelftest. Vervang de besturing.
F04	Geen reactie	Er is een fout opgetreden tijdens de zelftest. Vervang de besturing.
F05	Geen reactie	Er is een fout opgetreden tijdens de zelftest. Vervang de besturing.
F08	Functie uitbreidingsmoduul defect	Fout in de uitbreidingsbesturing. Controleer de uitbreidingsbesturing.
F09	Overstroomherkenning bij hydraulische pomp	Net controleren, hydraulische motor controleren.
F11	Kortsluiting klep 1	Klep 1, toevoerleiding controleren.
F12	Kortsluiting klep 2	Klep 2, toevoerleiding controleren.
F14	Onderbreking klep 1	Klep 1, toevoerleiding controleren.
F15	Onderbreking klep 2	Klep 2, toevoerleiding controleren.
F17	Overlaadbrug reageert niet	Storing hydraulische motor.
F22	Kortstondige onderbreking van het bedrijf	Looptijdbewaking hydraulische motor, hydraulische motor ca. 20 min. laten afkoelen.
F25	Geen reactie	Interne test folietoetsenbord fout. Vervang het folietoetsenbord.
F26	Geen reactie	Interne test externe toets / schakelaar mislukt.
F28	Geen reactie	Fout in de stroomtoevoer. Controleer de aansluiting aan de netzijde.
F31	Geen reactie	Toets geactiveerd bij inschakelen van het net. Hoofdschakelaar nog eens activeren. Veiligheidswielspie controleren.